

وہزارہتی  
ژینگہ و چاکسازی  
دارستانہکان و روبارہکان



تانکی عہمبارکردنی ژیرزہوی  
راہینانی پابہندبوون

وہشانی 3.6

# سووده‌کانی راهینانی پابه‌ندبوون

- هوشیاری زیاتری سه‌بارت به کیشه‌کانی پابه‌ندبوون
- خاوه‌ن و به‌کار خیری باشتر پراهینراوی تانکیه‌کان
- پیشیلکاری که‌متری پابه‌ندبوون کار پی‌کردن
- پاریزگاری زیاتری ژینگه
- بو به‌دییه‌ینانی پراهینانی به‌کار خیر/داواکار یه‌کانی  
دووباره پراهینان

# راھینانی به کارخهري UST

• پیویسته هموو دامه زراوهیهک سی جوری به کارخهري هه بییت:

– جوری A - بهرپرسیاریهتی گشتی بو کردار و چاکردنهوهی UST

– جوری B - بهرپرسیاریهتی رۆژانه له شوینی کار بو پابه ندبوونی UST

– جوری C - بهرپرسیاریهتی بو بهر بوونی له ناکاو

• داواکاری راهینانی تایبتهت بو هر جور یکی به کارخهري.

• پیویسته خاوهن تانکیهکان پروگرامی ئونلاینی Tennessee Tank

Helper به کار بینن بو تهرخانکردنی به کارخهري جوری A و جوری B

بو هر شوینییک که هه یانه.

<https://tdec.tn.gov/tankhelper>

# پیشکاریه زور دووباره بووهکان

- 1 شکستهینان له ههبوونی توومار هکانی پشکنینی دزهکردن
  - 2 شکستهینان له پشکنینی ئوتوماتیکیوتوماتیکی پشکنهیری دزهکردنی هیل
  - 3 شکستهینان له نهجامدانی پشکنین توندوتولی هیلی سالانه
  - 4 شکستهینان له پشکنینی پاراستنی کاتودیک
  - 5 شکستهینان له راپورتکردنی بلاوبوونهوهیهکی گومانلیکراو
- دهکریت ئەم پیشکار یانه تیچوونی زور بییت بووتو...



# هه‌ندیک سزایی مه‌دهنی باو

سزای مه‌دهنی	پیشیلکاری
\$3,200 / تانکی	شکسته‌هینان له هه‌بوونی تو‌ماره‌کانی دۆزینه‌وه‌ی دزه‌کردن (< 4 مانگ)
\$2,000 / هیل	شکسته‌هینان له پشکنین توندوتۆلی بۆری په‌ستینراو
\$2,000 / هیل	شکسته‌هینان له پشکنینی ئۆتوماتیکی پشکنه‌ری دزه‌کردنی هیل
\$1,200 / پشکنینی CP	شکسته‌هینان له پشکنینی پاراستنی کاتۆدیک
\$3,200 / پرووداو	شکسته‌هینان له راپۆرتکردنی بلا‌بوونه‌وه‌یه‌کی گومانلی‌کراو
\$3,200 / تانکی	شکسته‌هینان له دۆزینه‌وه‌ی بلا‌بوونه‌وه
\$2,000 / تانکی	شکسته‌هینان له هه‌بوونی ریگری کردن له رژان
\$2,000 / تانکی	شکسته‌هینان له هه‌بوونی پاراستنی زیاد پر‌بوون
\$3,200 / سیسته‌می UST	شکسته‌هینان له داخستنی سیسته‌می‌کی ستانده‌ری UST

شکسته‌هینان له راست‌کردنه‌وه‌ی پیشیلکاری یان دانی سزاکان ده‌کریت ببیته هۆی نیشان‌کردنی شوینی کاره‌که‌ت به نیشانه‌ی سوور.



# 4 شت که پښوښته بياننيت:

1 کامه کهرسته له دامه زراوه که تدا هه پيه.

2 جی پښوښته بکریت،

3 کهی پښوښته بکریت،

4 پښوښته چیت هه بیت بو پشکنین.

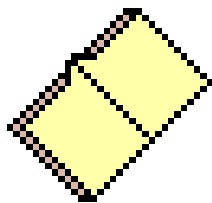

# پاکانه

ویلايهتی تینیسی پشتیوانیی له هیچ براند، کۆمپانیای بهرهمهینهر یان فرۆشیاری دیاریکراوی کهرهسته، بهرهم یان خزمهتگوزاری ناکات.

ههر براندیکی ئاماژه پیکراو یان وینهکراو له ههر کهرهستهیهک، بهرهمیک یان خزمهتگوزاریهک له دهقه تهنها بۆ مهبهستی پروونکردنهوهن و پشتیوانیی یان پیشنیار نین بۆ ئهم جوره کهرهستهیه، بهرهم یان خزمهتگوزاریه و نابیت بهم شیوهیه لیکدریتهوه.

# تېگه‌يشتن له سيسته‌می UST

زورینه‌ی سیسته‌مه‌کانی تانکی عه‌مبار کردنیعه‌مبار کردنی  
ژیرزه‌وی (UST) له‌مانه‌ی خواره‌وه پیک دین:

▶ تانکیه‌ک یان زیاتری ژیرزه‌وی

▶ بوری

▶ ریگری کردن له پرژان

▶ ریگری کردن له زیادپر بوون

▶ پاریزگاری کردن له ژه‌نگه‌ینان

▶ سیسته‌می دوزینه‌وه‌ی دزه‌کردن

# سیستمی نمونہیی UST

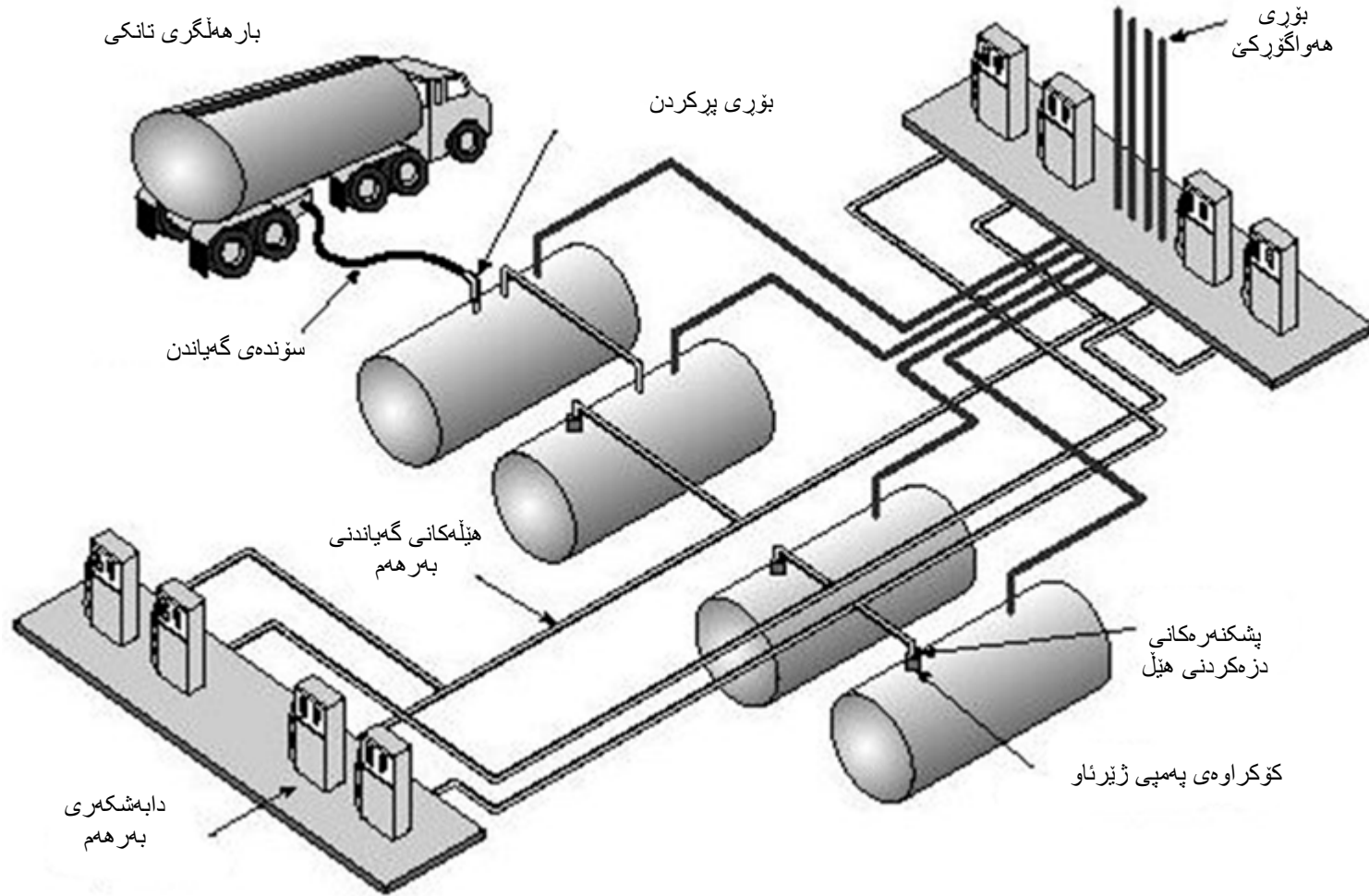

# جوړه جياوازه کانی تانکی

- کانزایی

- پوډلای پاریزراوی کاتوډی

- نا-کانزایی

- پوډلای پوشر او به فایبهر گلاس

- پوډلای پوشر او

- پلاستیکی به هیزکراوی فایبهر گلاس (FRP)

\*رهنګه تانکیهکان تاک یان دوو دیوار بن\*

# تانکی کانزایی

- تانکی 3Sti-P® - پروپوشیکی نهگهینهنری له دهرهوه ههیه و ئهنودی گالفانیکی پیوهلکاوہ بۆ دهرهوهی تانکیهکه.
- تانکی ستیلی پرووت - هیچ پاراستنیکی کارگه دانهر اوہ. پاریزگاری دژه ژهنگی مهیدانی بهکاردههینیت.



پۆلای پرووت

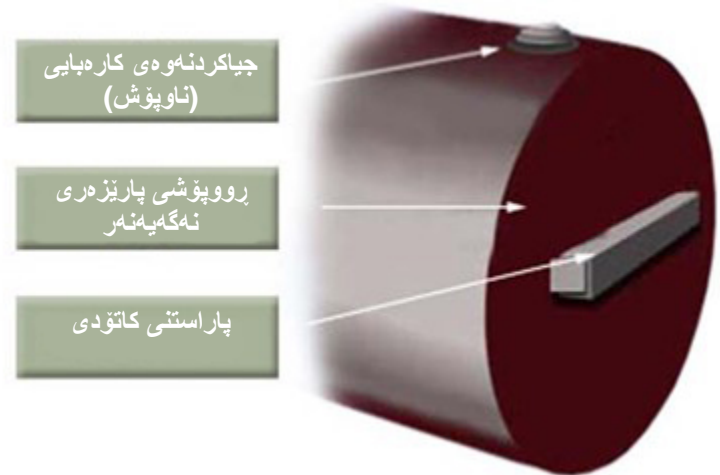

Sti-P3



# تانکی نا-کانزایی

• تانکی به پؤلا پؤشراو - تانکی پؤلا چینیکی ئەستووری ماددهی دژە داخویرانی ههیه وهک فایبەرگلاس یان یوريسان به شیوهی میکانیکی لکیراوه (پؤشهر) بؤ دهر وهی تانکیهکه که تانکیهکه له ژهنگهینان دهیاریزیت.



نمونهی تانکی فلاد

• تانکی پؤلای پؤشراو - تانکی پؤلایه که پؤشراوه (یان پروپؤشکراوه) به ماددهیهکی دژە ژهنگ یان نا کانزایی وهک فایبەرگلاس یان پؤلیسیلین.



تانکی پؤشراو

• تانکی پلاستیکی به هیزکراوی فایبەرگلاس (FRP) - ئەم تانکیانه له پلاستیکی به هیزکراوی فایبەرگلاس دروستکراون.



تانکی پلاستیکی به هیزکراوی فایبەرگلاس (FRP)

# شیوه بندکردنی تانکی

- تانکیه ژوور بچووکهکان - بهسهر دوو ژووری بچووک یان زیاتر دابهشکراون. ئەمانه به شیوهیهکی گشتی پلهی بهر ههمی جیا لهخۆدهگرن.

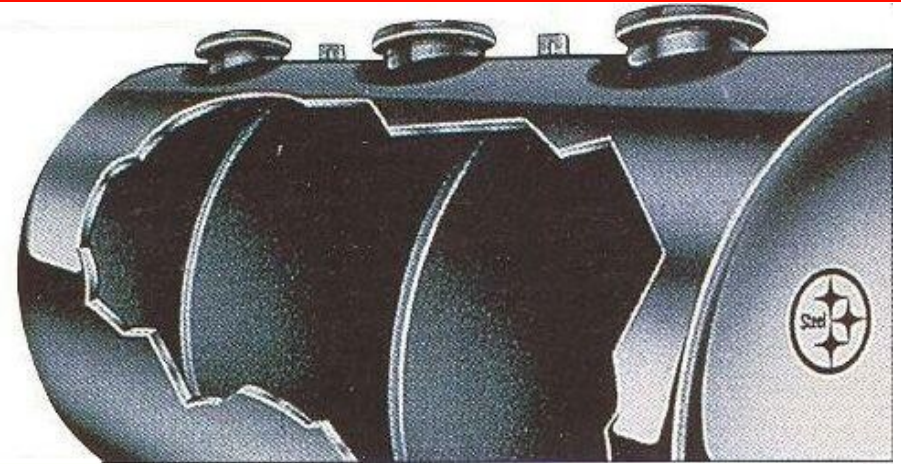

- تانکیه ههمهجوورهکان - یهک تانکی یان زیاتری بهیهکوه بهستر او له ریگهی بووری. ئەمانه ههمیشه ههمان ئاستی بهر ههم ههلهگرن.

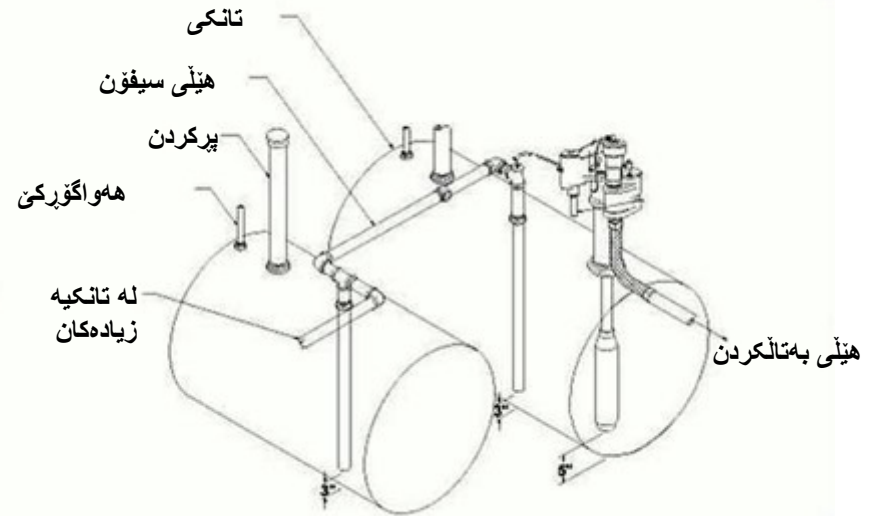

# جوړه جياواز هكاني بوړي

## • كانزايي

– يو لاي پاريزراوي كاتودي

## • ناكانزايي

– فايبر گلاس

– پلاستيكي جپر

– پلاستيكي رهق



# نمونه‌ی بۆری ناکانزایی

• پلاستیکی به‌هیزکراوی فایبهرگلاس (FRP) - له پلاستیکی به‌هیزکراوی فایبهرگلاس دروستکراوه. بریتیه له بۆری رهق (جیر نیه).



نمونه‌ی بۆری FRP

• بۆری پلاستیکی جیر - له پیتروولی بهرگه‌گری پۆلیمه‌ری نایبتهت پیکهاتووه.



نمونه‌ی بۆری جیر

• بۆری نیمچه رهق - ئەستوورتره له زۆرینه‌ی بۆری پلاستیکی جیر و به شیوه‌یه‌کی گشتی به‌ستنه‌وه‌ی بۆری ئەلیکترۆفیوژنی ههیه.



نمونه‌ی بۆری نیمچه رهق

\*رهنگه بۆریه‌کان تاک یان دوو دیوار بن\*



# چون دهرانیت چی بوونی ههیه؟

تۆمارهکانی دامهزراندن

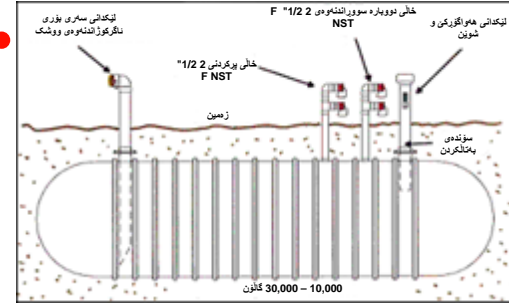

پشکنینی به چاو



پشکنین



تۆمارهکانی پشکنینی پیشووتر



# سووتهمهنی تیکهلی ئیسانۆل

## سووتهمهنی تیکهلی ئیسانۆل:

✓ 10 E - تا 10% ئیسانۆل، باوترین سووتهمهنی له تینیسی.

✓ 15 E - سه رهتای ئه وهی به شیوهی بازرگانی له تینیسی بهر دهست بییت.

✓ 85 E - بهر دهست بوونی سنووردار له تینیسی؛ تهنها بو سووتهمهنی ئۆتۆمبیلهکان که دهچه مینه وه

زۆر گرنگه ئاو له تانکیهکان ده ربکهیت کهوا

سووتهمهنی تیکهلی ئیسانۆلیان تیدایه.

ئاوی زۆر له ناو تانکی ده کریت بییته هۆی

"جیاکردنه وهی قوناغ" که تیایدا ئاو/ئیسانۆل

له گازۆلین جیا ده بییته وه - سووتهمهنی له

تایبه تمهندی ده ر ده چییت و تیکه ده چییت.



# ئايا ئەمە چ جۆره بۆريەكە؟



# پرومائی ئەمانەمان کردووہ...

✓ تانکی و بوپری

دوواتر:

پریگری کردن له پزان



# نایا پیویسته چی بزانت دهربارهی ریگری کردن له رژان

- ههر تانکیهکی پرکراو به 25 گالون یان زیاتر به یهک جار پیویسته نامرازی ریگری کردن له رژانی هه بیت.
- نامیرهکانی ریگری کردن له رژان پیویسته نهو رژانه خوبگریت که رهنگه له کاتی جیاکردنهوهی سووندهی گهیاندن له بوری پرکردن روو ده دات.
- نهوانه زورجار پییان دهوتریت "سه تلی رژان" یان "حهوزی گرتن".



# نایا پیوسته چی بزانتی دهر باره ی ریگری کردن له رژان

➤ هه ندیک دهمهوانه ی بهتالکردنیان ههیه بو ریگه دان به بهر هه مه که تا بجیته ناو تانکیه که.

➤ کاتیکی سه تلی رژان ده چیته ناو تانکیه که، هه ر ئاو یان پاشماو هیه کی کوکراو هس رهنگه بجیته ناو تانکیه که.

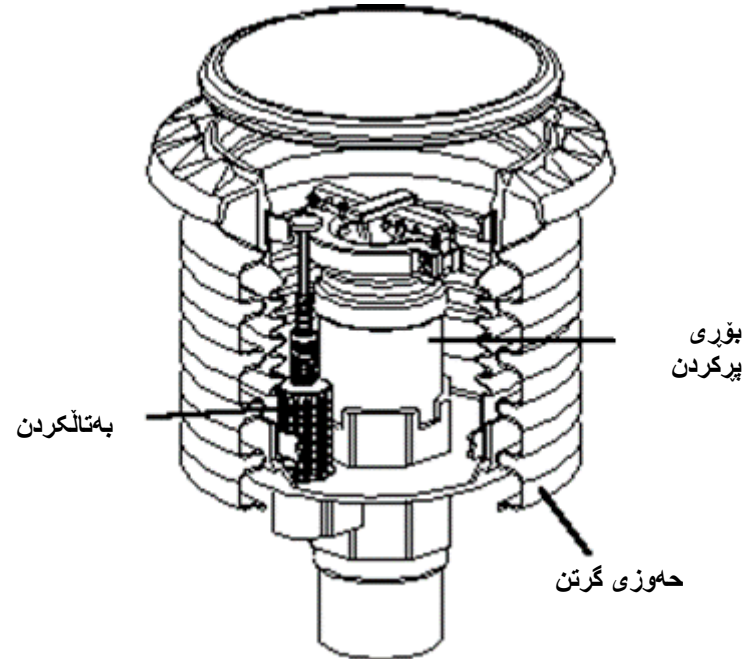



# نایا پیوسته چی بزانت دهرباره ی ریگری کردن له رژان

- بۆ ئەوه درووستنه **کراونتاوه** کو بهر ههمه که بۆ ماوهی درێژ له خو بگرن.
- زۆر جار سهته له کانی رژان "مهودایه کی ژیانی" کورتیان ههیه بهر اوورد به تانکی یان بۆری.
- پیوسته سهته له کانی رژان به لایه نی کهم مانگانه یه ک جار پشکنینیان بۆ بکریت.





# رېساكاني رېگري كردن له رژان

- پيوسته سه تلي رژان دوور بيت له ناو، پيسي، پاشماوه يان مادده ي تر.
- پيوسته سه تلي رژان مانگانه جارېك به چاو پشكنيني بو بكرېت و
- ياداشتي \* هه لگير او 12 مانگي پشكنينه كاني سه تلي رژان نيشان بدات.
- پيوسته قه پاغ له سهر سهر جهم سه تله كان هه بيت و نابيت بهر كهوتني له گه ل بهر ز كهر هوه هه بيت.

\* پشكنيني مانگانه ي سه تلي رژان له مالمپه ريمالمپه رې UST بهر دهسته.

# فورمی پشکنینی سهتلی رژان



ویلاهی تینیسی  
 وهزارهتی ژینگه و چاکسازی دارستهکمان و روبارهکان  
 فامانگهی عمبارکردنی تانکی ژیرزوی  
**William R. Snodgrass Tennessee Tower**  
**Rosa L. Parks Avenue, 121h Floor 312**  
**37243 Nashville, Tennessee**  
 باداشتی پشکنینی مانگانهی سهتلی رژان  
رینماییهکان

رینساکانی تینیسی بو تانکیهکانی عمبارکردنی ژیرزوی داوای پشکنینی به چاو دکات مانگانه بو سهتلی رژان بکریت. رینسای 01-18-0400-3(b)(3)02. دهلپت:

"پنویسته به چاو پشکنین بو حموزی گرتنی رژان له لایمن خاوهن وایان بهکار خسر لانیکم مانگی جارنیک نئجام بدریت بو دلنیا بونومه لهویمموردای هلمگرتنی دابینکراوی بو لهخوگرتنی رژان بی کیتشهیه. باداشتی نئم پشکنیانه لایمی کم دوازه (12) مانگ نیشان بدات، پنویسته له لایمن خاوهن وایان بهکار خسر مکه هلمبگیریت."

هس مانگ جارنیک نئم فورمه بهکار بیهنه بهکار بیهنه بو تومارکردنی نئجامهکانی پشکنین به چاو بو سهتلی رژان له شوینی کاردا. بو سه شوینیک پنویسته فورمیکی جباواز بهکار بییت بو هس. نامازه به سال بکه که نئم فورمه تیدا بهکار هاتوره له شوینی دابینکراو. بهشی بیته موهی نئم فورمه شوینی هیه بو شمش سهتلی رژان. نئمگم زیاتر له شمش سهتلی رژان لئم شوینه هیهیت، دواوهی فورمهکه یان کوپی زیاتر بهکار بیته. نئمگم هیچ کمسوکوریکی شله یان سهتلی رژان (درز، بهستری تیکچوو، و هتد). تینیسی نئمگرت، له شوینی ریز و ستوونی گونجاو بنووسه "باشه". نئمگم هس کمسوکوریکی شله یان سهتلی رژان تینیسی دکرت، له ستوونی گونجاو بنووسه "باش نییه" نامازه بهو کرداره بکه که گیراوتته بهس. پنویسته ریکاری پنویست بگریته بهس بو چاککردن موهی هس کیشیهکی تینیسیکراوی سهتلی رژان. نئمگم هس کم و کوریکی سهتلی رژان و نامازهی بلاو بونومهی پیترؤل ههبوو، پنویسته راپورت بکرت و مک بلاو بونومهی گرمانلیکراو بهگوزیهی رینسای 05-01-18-0400 و 06. دوایین پشکنینی 12 مانگ هلمبگره و بو پشکنینی ویلاهی با بهر دهست بییت.

ژانیهاری دامهزراوهی UST						
ناو،	ناسنامهی دامهزراوه		سال			
ناونیشان:	شار	کودی پوسنه کلیل				
پشکنراو مانگ اپروژاسال	پشکنینی به چاوی مانگانهی سهتلی رژان له هس بلوکیکی گونجاو بو سهتلی رژان بارونوخمه تومار بکه (13S)			نئم همنگارهی گیراوتته بهر نئمگم باش نییه SB		
	1 # SB	2 # SR	3 # 13S	4 # SB	5 # SB	6 # SB
/ /						
/ /						
/ /						
/ /						
/ /						



# ريگري كردن له پڙان

## پيوسته چي بکھيت:

- مانگانه جاريک پشکني ريگري كردن له پڙانئ هنجام بده بو  
دوزينهوهي نيشانهي تيکچوون، درز، يان کون.
- دنيايه کهوا ريگري كردن له پڙان خالييه له بووني شله و پاشماوه  
پيش و دواي گهيانندن.
- توماريکي مانگانهي پشکني ريگري كردن له پڙان ههلبگره.

# کیشہی ئہمہ چیہ؟





# ٲايا ٲٲوٲسته چٲ بكهٲت؟

- ٲشكنٲنٲى سهٲلى ٲژان ٲنهٲام بده
  - ٲهٲرهوى ٲٲنوٲٲى دابهشكردن ٲان ٲٲنماٲى 1200PEI - RP بكه
  - دهٲچوو = بٲى گورٲٲن; دهٲنهچوو = گورٲٲنٲى سهٲلى ٲژان
- سهٲلى ٲژان بگوره - 24 كاترٲمٲر ٲٲش گورٲٲنهكه ٲاگادارى  
فهٲمانگهكه بكهوه
- ٲهگر ٲٲسبوون دوزراٲهوه، وهك بلاو بوونهوهى گومانلٲكراو ٲراٲورٲى  
بكه.
- چاككردنهوهى سهٲلى ٲژان
  - ٲنهها بهٲٲى ٲٲشنٲارى كوٲٲانٲاٲى بهٲههٲٲن.
  - بهٲانهى سهٲلى ٲژان كه له لائهن كوٲٲانٲاٲى بهٲههٲٲن ٲهسهٲند نهكراوه.

# پرومائی ئەمانەمان کردووه...

✓ تانکی و بۆری

✓ پریگری کردن له پزژان

دوواتر:

پریگری کردن له زیادپربوون

# رِیگری کردن له زیادپربوون

هر تانکیه کی پرکراو به **25 گالون یان زیاتر** به جاریک پیویسته ریگری کردن له زیادپربوونی هه بییت.

پیویسته ریگری کردن له زیادپربوونی تانکیه کان پیاریزیت له وهی له کاتی گهیاندن له بری خوین زیاتر پر بکری.

ریگری کردن له زیادپربوون دیزاین کراوه بو:

1. وهستاندنی گوزه ری بهر ههم، یان
2. که مکر دنه وهی گوزه ری بهر ههم، یان
3. ئاگادار کر دنه وهی که سی گهیاندن پیش نه وهی تانکیه که پر بییت و دهست به بلاو بوونه وهی بهر ههمه که بکات

# 3 جۆرى رېڭرى كردن له زيادپربوون

3 باوترين جۆرهكانى رېڭرى كردن له زيادپربوون ئەمانەن:

➔ راڭرتنى ئۆتۆماتىكى

(هەندىك جار پىي دەوترىت 'دەمەوانەى زمانە')

➔ سنوردار كردنى گوزەر

(هەندىك جار پىي دەوترىت 'تەوافە')

➔ ئاڭدار كەرەوى زيادپربوون

(هەندىك جار پىي دەوترىت 'ئاڭدار كەرەوى

ئاست بەرز')

با ھەر يەك له جۆرهكان تاقى بکەينهوه...

# ئامپىرەكانى راگرتتى ئۆتۆماتىكى

◀ ئامپىرىكى راگرتتى ئۆتۆماتىكى يان "دەمەوانەى زمانە" گوزەرى بەر ھەم ھىواش دەكاتەوہ و دەوہستىنيت كاتىك بەر ھەمەكە دەگاتە ئاستىكى دىارىكر اوى تانكىەكە.

◀ ئامپىرەكانى راگرتتى ئۆتۆماتىكى  
دەكەونە ناو بۆرى پىركردن.

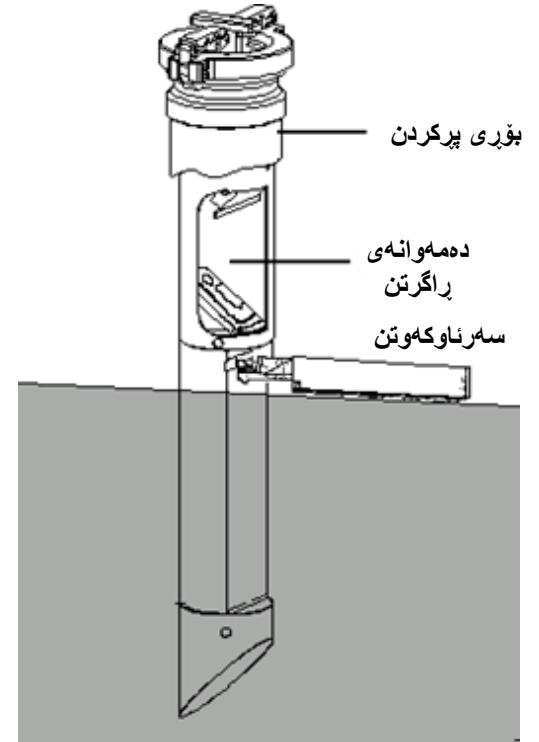
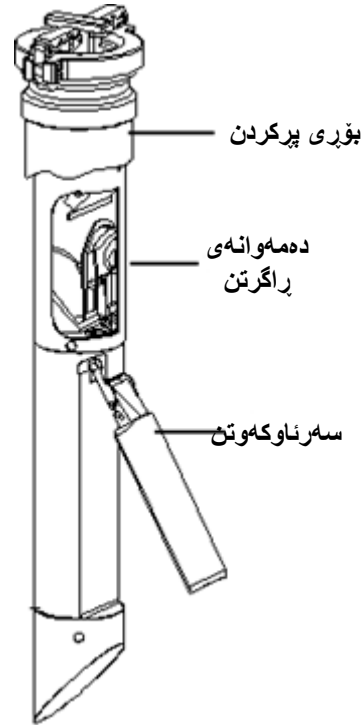

# ئامپىرەكانى راگرتتى ئۆتۆماتىكى

- ئەم ئامپىرەكانە بە شىۋەيەكى ئاسايى گوزەرى بەر ھەمەكە دەۋەستىن كاتىك تانكىەكە **95%** پىرە.
- تەماشاي خوارەۋەى بۆرى پىرەكىن بىكە بۆ بىنىنى بەشى ئەم ئامپىرە.
- ئەۋە دەبىنىت كە ھىلىكى بىرپىنە لە بۆرى پىرەكىن (يان شىۋەيەكى نىۋە مانكى لە ناۋ بۆرى پىرەكىن).



تەماشاكردنى دواۋەى ئامپىرى راگرتتى ئۆتۆماتىكى

## ئامپىرى راگرتن

# نمونەى ئامپىرەكانى پراگرتتى ئۆتۆماتىكى





# ئەوھى نامانەوئىت بېيىنن...

ئەگەر گىچى تانكەك لە ناو بۆرى پىركردن بىت، ئەو  
كات رىگىرى كردن لە زىادىر بون بو ئەم تانكەانە  
ناچالاک دەكرىت

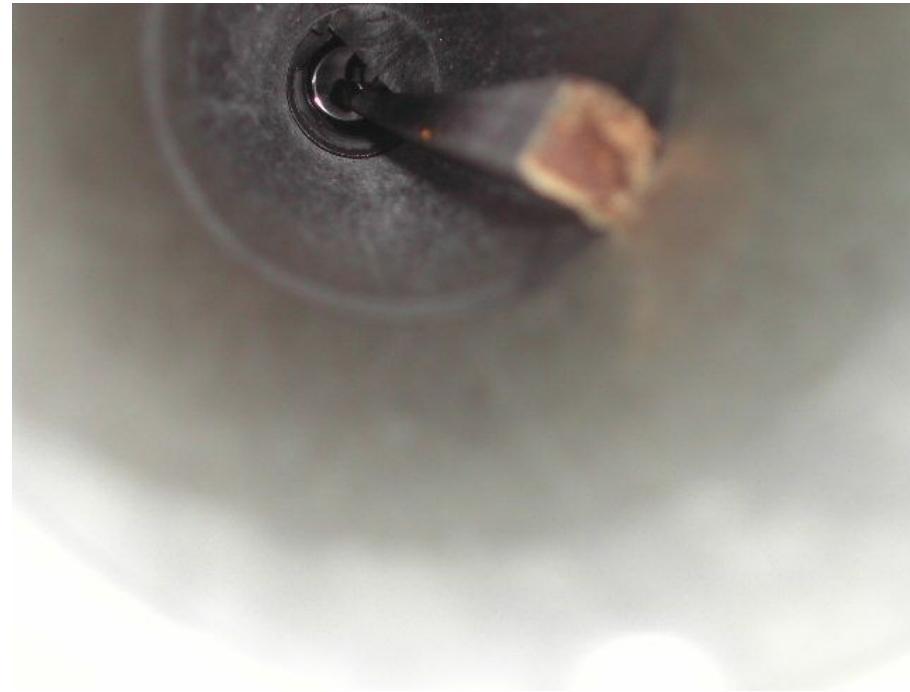

ئەمە تاوانە بەگوئىرەھى  
ياساى ويلايەتى تىنيسى



# وہستانیکی کورت...

نایا ہیچ پرسیاریکت ہہیہ دہر بارہی...

دہمہوانہی زمانہ؟

# دهمهوانه‌ی ته‌وافه

- دهمهوانه‌ی ته‌وافه ده‌کهو‌یته ناوه‌وه‌ی تانکی له بۆریی هه‌واگۆرکئ.



نموونه‌ی  
دهمهوانه‌ی  
ته‌وافه

# چۆن دهمهوانه‌ی ته‌وافه کار ده‌کات

دهمهوانه‌ی ته‌وافه له دۆخه کراوه و داخراوه‌کان

کاتیکی تانکیه‌که پر ده‌بیت،  
تۆپیک له ناو دهمهوانه‌که  
به‌رز ده‌بیته‌وه و ریگری  
گوزهری دهرچوونی هه‌لم له  
ناو تانکیه‌که ده‌کات.

ریژه‌ی ته‌وژم کهم ده‌بیته‌وه و  
ئاگاداری کهسی گه‌یاندن  
ده‌کاته‌وه بۆ وه‌ستاندنی  
گه‌یاندن.

دهمهوانه‌ی ته‌وافه ئه‌و کاته  
کار ده‌کات که تانکیه‌که **90%**  
پره.

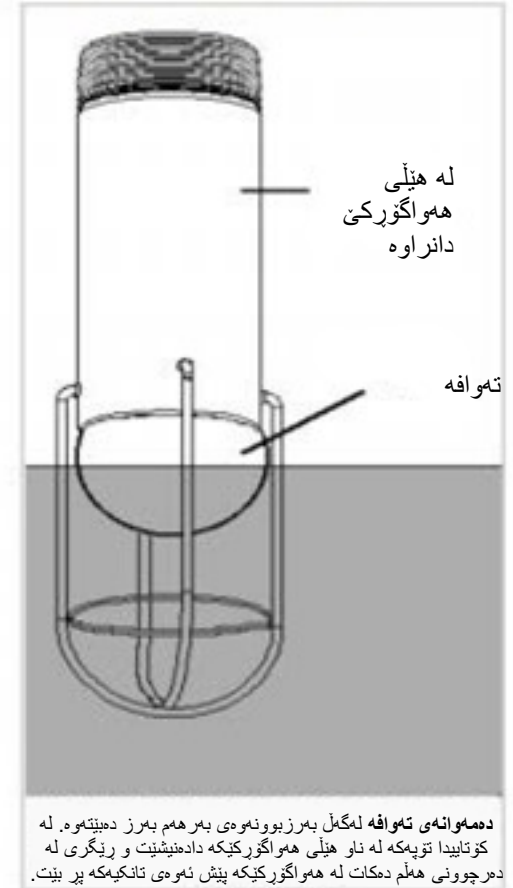
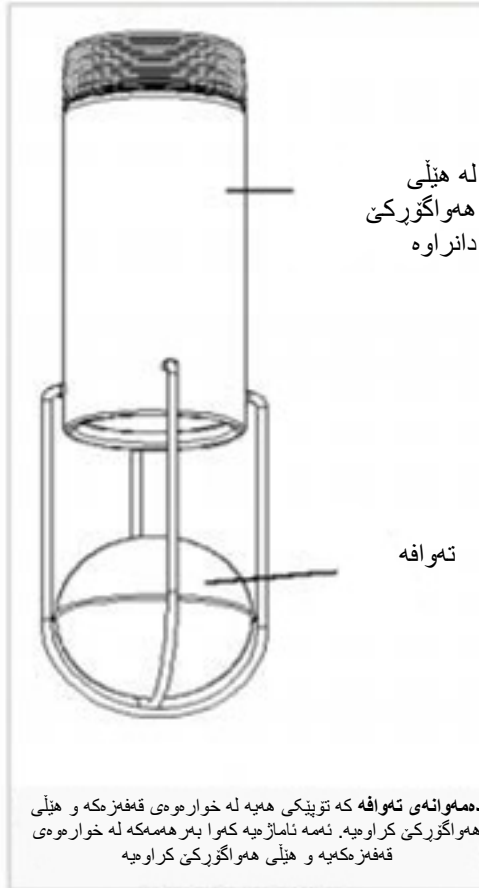

# دهمهوانه‌ی ته‌وافه

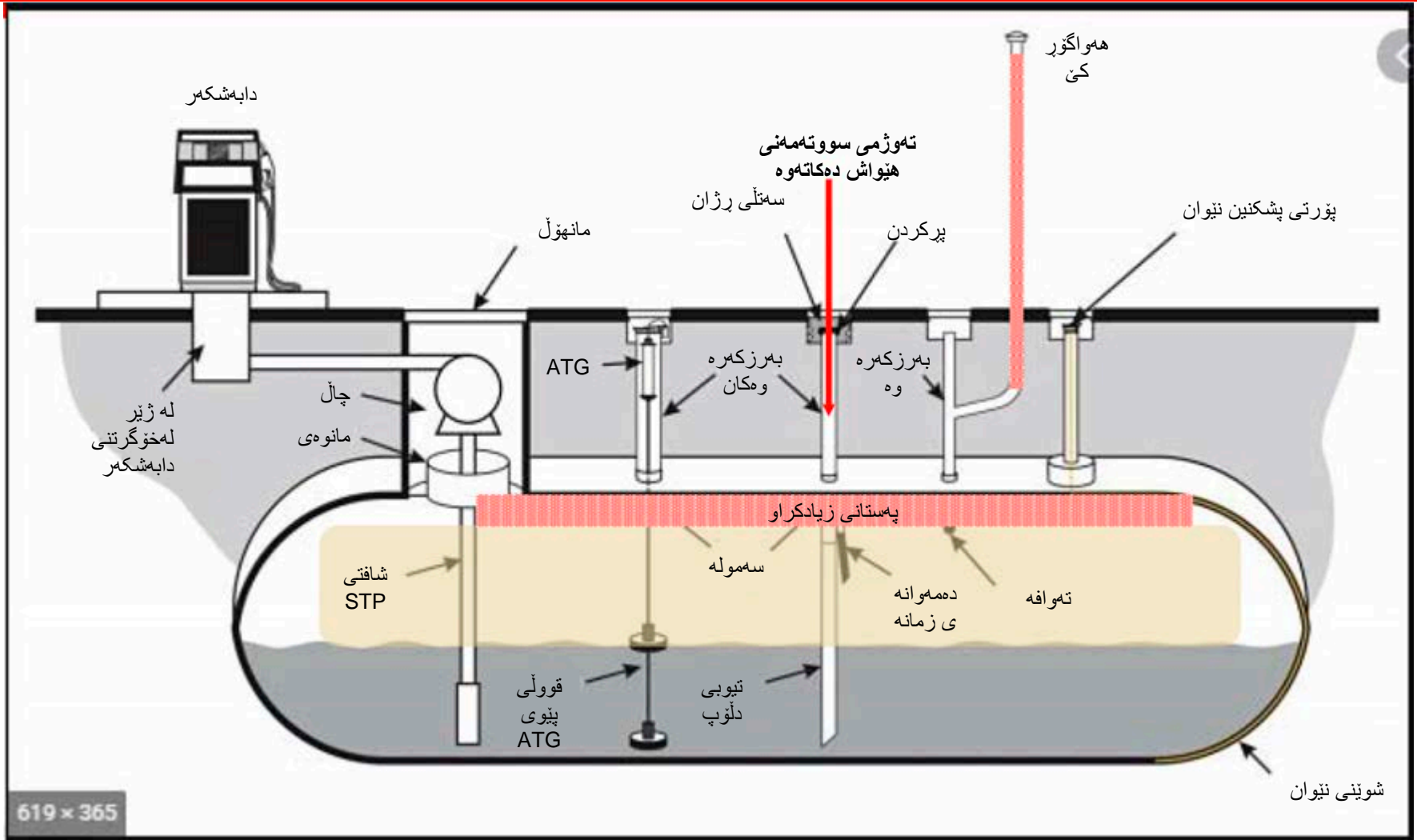



# شوینی دهمه وانهی ته و افه

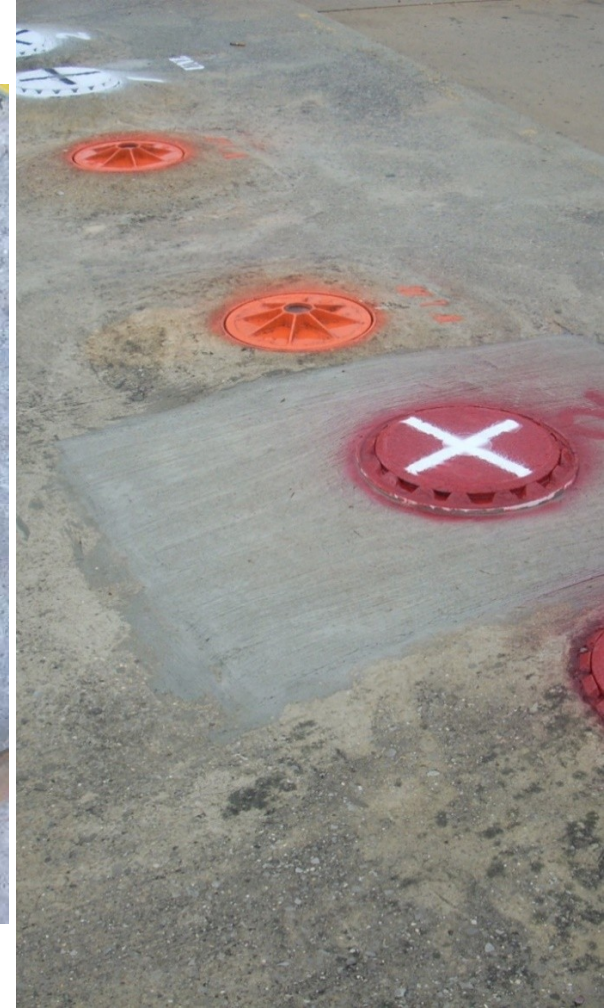

# دهمهوانه‌ی ته‌وافه‌ی شکاو



وايهری ليکدانی قهفمز هکه شله

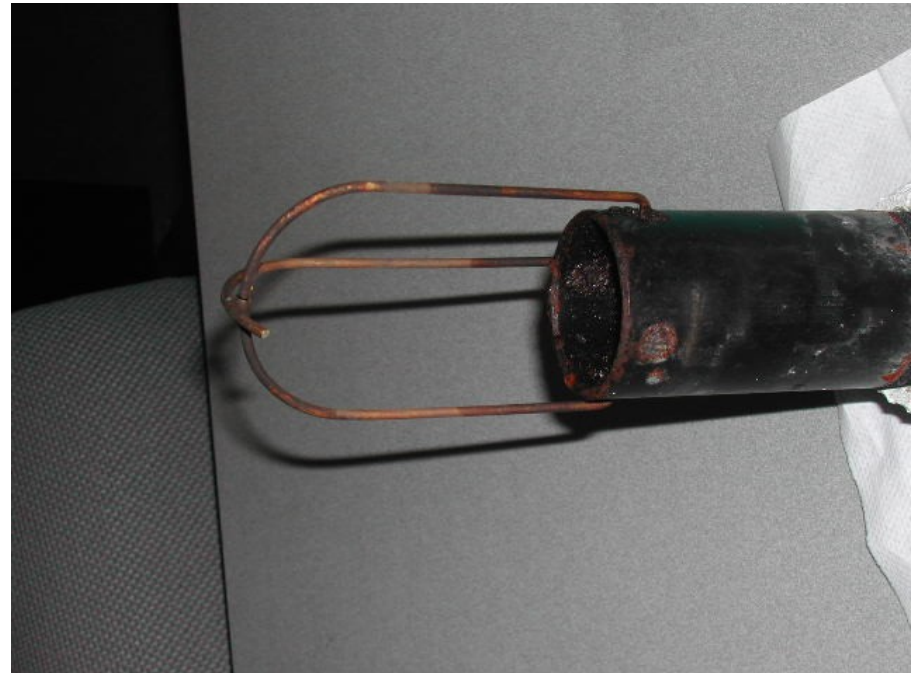

وايهری ليکدانی قهفمز شکاوه و توپه‌که وونه.



# وہستانیکی کورت...

## نایا ہیچ پرسیاریکت ہہیہ دہربارہی...

### دہمہوانہی تہوافہ؟

# ئاگادار كهر هوهى زيادپربوون

ئاگادار كهر هوهى **زيادپربوون** ههستهوهر يىك له ناو تانكيهكه بهكار دىنئيت كه دهكهوئته سهر ههستگهرى گيچى ئوتوماتيكي تانكى (ATG).

ئاگادار كهر هوهى زيادپربوون **ئاگادار كردنهوه** دابىن دهكات كاتىك تانكيهكه نزىكه لهوهى پر بئت كه دهكرئت ببىنرئت يان ببىسترئت (يان ههر دووك) لهلايهن كهسى گهياندنهوه.

كاتىك ئاگادار كهر هوه چالاك دهبئت، پئويسته كهسى گهياندن **دهستبهجى** تهوژمى بهر ههمهكه بو تانكيهكه **بوهستىنئيت**.



# نمونه‌ی ناگادار که‌وه‌ی زیادپربوون



ئەم نامیرانە‌ی هێماکردن پێویستە لە شوینی‌ک بن که‌وا شوفیری گه‌یاندن دەتوانیت ببینیت و ببیستیت بۆ زانی‌نی ئەوه‌ی که‌ی گه‌یاندن‌ی به‌رهمه‌که بوه‌ستینیت



نمونه‌ی ناگادار که‌وه‌ی

زیادپربوون

ئەگەر گه‌یاندن به‌خیرایی

نوه‌ستینیت له‌ دوای

ده‌نگی ناگادار که‌وه‌ه‌که،

ره‌نگه‌ تانکیه‌که زیاد

له‌ریژه‌یی خۆی پر بێت



# وچانی کورت...

نایا ہیچ پرسیاریکت ہہیہ دہربارہی...

نآگادار کہرہوہی زیادیربوون؟

# پڙيگري كردن له زيادپربوون

هيچ پڙيگايه كي پڙيگري كردن له زيادپربوون نيه كه گشت كاتيك  
كار بكات...

نيمهش باسماڼ نه كړدوه.

نآيا ده زانيت چيه؟

# رِیگری کردن له زیادپربوون

(b)(3)02.-0400-18-01

تا ئهو کاتهی سیستهمی UST بهکار دیت بو هه لگرتنی پیتروئل، خاوهن و/یان بهکار خهرهکان پیویسته دانیای ئهوهی بکه نهوه که بلاو بوونهوه بههوی رژان یان زیادپربوون پروونادات.

خاوهن و/یان بهکار خهرهکه پیویسته دانیای ئهوه بکه نهوه که قهبارهی بهر دهست له ناو تانکیهکه زیاتره له قهبارهی پیتروئل که بو تانکیهکه بگوازریتهوه پیش ئهوهی گواستنهوه که نهجام بدریت و کرداری گواستنهوهش بهر دهوام چاودیری دهکرتیت بو رِیگری کردن له زیادپربوون یان رژان.

# ههژمارکردنی پرهکانی گهپاندن

## کیشه

خاوه نه که نه مهی ههیه:

10,000 گالۆن به بوونی نامیری ده مهوانه ی  
زمانه ی زیاد پیر بوون

5000 گالۆن له به ره مهی ماوه له ناو تانکیه که

زۆرتین پری سووته مهنی چهنده که پیویسته  
داوا بکریت؟

# ههژمارکردنی پرهکانی گهپاندن

## کیشه

خاوه نه که نهمه ی ههیه:

10,000 گالۆن به بوونی ئامیری دهمهوانه ی  
زمانه ی زیاد پربوون

5000 گالۆن له بهرهمه ی ماوه له ناو تانکيه که

زۆرترين پری سووته مهنی چهنده که پيوسته  
داوا بکريت؟

## چاره سه ر

تانکی 10,000 گالۆنی  
- 5,000 گالۆنی ماوه له ناو تانکيه که  
5,000 گالۆن پيوست

ئامیری دهمهوانه ی زمانه ی زیاد پربوون نهو کاته  
چالاک ده بئته کهوا تانکيه که 95% پر ه، بۆيه  
5% ی 10,000 = 500 گالۆن مهو دا که ناکريت  
به کار بئیت

5,000 گالۆن پيوست  
- 500 گالۆن  
نهو په ری 4,500 گالۆن



# پرومائی ئەمانەمان کردووه...

✓ تانکی و بووری

✓ پریگری کردن له پژان

✓ پریگری کردنی زیادپربوون

دوووتر:

پاریزگاری کردن له ژهنگهینان

# پاریزگاری کردن له داخوران و ژهنگهینان بو تانکی و بووری

## سهرجهم تانکیه ریخراوهکانی ژیرزهوی و بووریهکان پیویسته له داخواردن و ژهنگهینان پاریزراو بن.

- بهشهکانی سیستمهکانی UST که بهرکهوتنیان له گهله خاک و/یان ئاو ههیه پیویسته له داخواردن بپاریزریین.
- پیویسته ئاو و پیتروول له چالهکان دهر بهینریت.

ههندیک جووری تانکی و بووری ژیرزهوی پیویستیان به پاریزگاری کردن له ژهنگهینانی زیاتر نیه.

# ئەو تانكیانهی كهوا پئویستیان **نیه** به زیاتری پاریزگاری کردن له ژهنگهینان

✓ پۆلای پۆشراو به فایبەر گلاس

✓ پۆلای پۆشراو

✓ پلاستیکی به هیزکراوی فایبەر گلاس (FRP)



# ئەو بۆريانەي كەوا پيويستيان نيه به زياتري پاريزگاري كردن له ژهنگهينان



بۆري فاييهرگلاس



بۆري پلاستيكي جير



# پیکھاتہی تری **UST** کہ پیویستی ہاہیہ بہ پاریزگاری کردنی زیاتر لہ ژہنگھینان

◀ بہستہر ہوہی چہماوہی پوؤلا

◀ بوؤری پرکردن لہ دوورہوہ

◀ بوؤری سیفونی ہہمہجوؤری پوؤلا

# نهم پیکهاتانهی پیوستیان ههیه به پاریزگاری کردنی زیاتر له ژهنگهینان

پیوسته  
پیکهاته  
کانزاییهکان  
له داخواردن  
و ژهنگهینان  
بپاریزین





# له بهر ئهمهيه: پولا داده خوريت

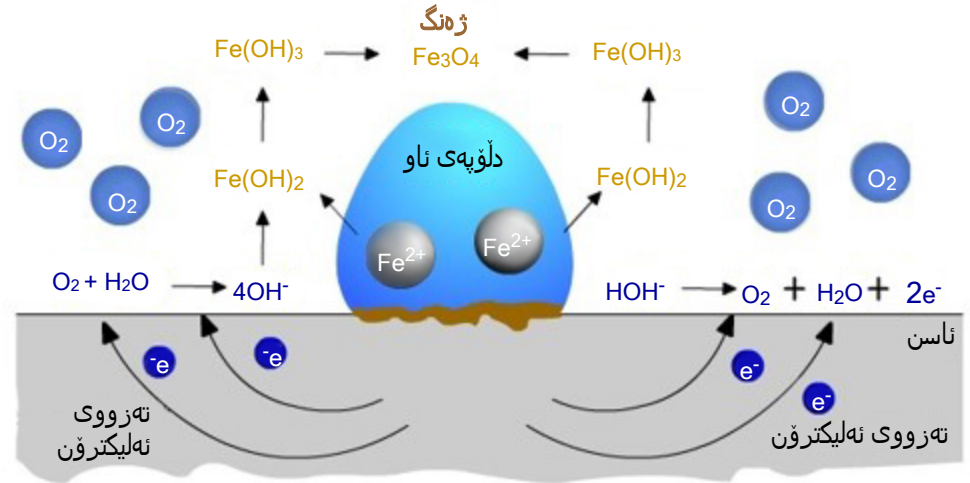

"خالی داخواردن و  
ژهنگهینان" وهک دریلایک  
کار له سەر رووپوشی  
کانزا دهکات



# 3 رینگا پو بهدهستهینی پاریزگاری کردن له ژهنگهینان

1. گالفانی (ئهئودی بهرکهوتوو)
2. تهزووی کارتتیکراو
3. جیاکردنهوه (بهستهروهی چهماوه)

# گالفانی (ئەنۆدی بەرکەوتوو)



سیستەمی گالفانی ئەنۆد ئاخراو  
بەکار دێنن کە بە تانکی یان بۆری  
ژێر زەوی لکینراوە.

سیستەمی گالفانی ناگریت ببینریت.

لە سیستەمی گالفانی بگۆری تەزوو  
بوونی نیە.

# 1. گالفانی (ئەنۆدی بەرکەوتوو)

ئەنۆدەکان لە کارگە دەخرینە سەر تانکی (بۆ نمونه سەر تانکی sti-P3®) و دەکریت بخرینە سەر بۆری و پیکهاتەیی تری کانزایی ژیرزەوی.



کیسی ئەنۆد بە بۆری کانزایی لکینراون



# سیستمی تهزوی کارتیکراو

سیستمی پاراستنی کاتودی تهزوی کارتیکراو **بگوریکی تهزوو** بهکار دینیت بو دابینکردنی تهزوو بو تانکی، بووری و پیکهاتهی تر بو مهبهستی پاریزگاری کردن له ژهنگهینان.



# سیستمی تهزوی کارتیکراو

- همیشه بگور هکه دهکهویتته شوینیکی دامزراو هکه. رهنکه له ناوهوه یان دهرهوهی بالهخانهکه بیت.



نمونه‌ی بگوری تهزوو



# هیزی سیستمی CP

سیستمی پاراستنی کاتودی تهزوی کارتیکراو پیویسته له سرکییتیکی جیاواز له  
پیکهاته کاره باییه کانیترا دابنریت

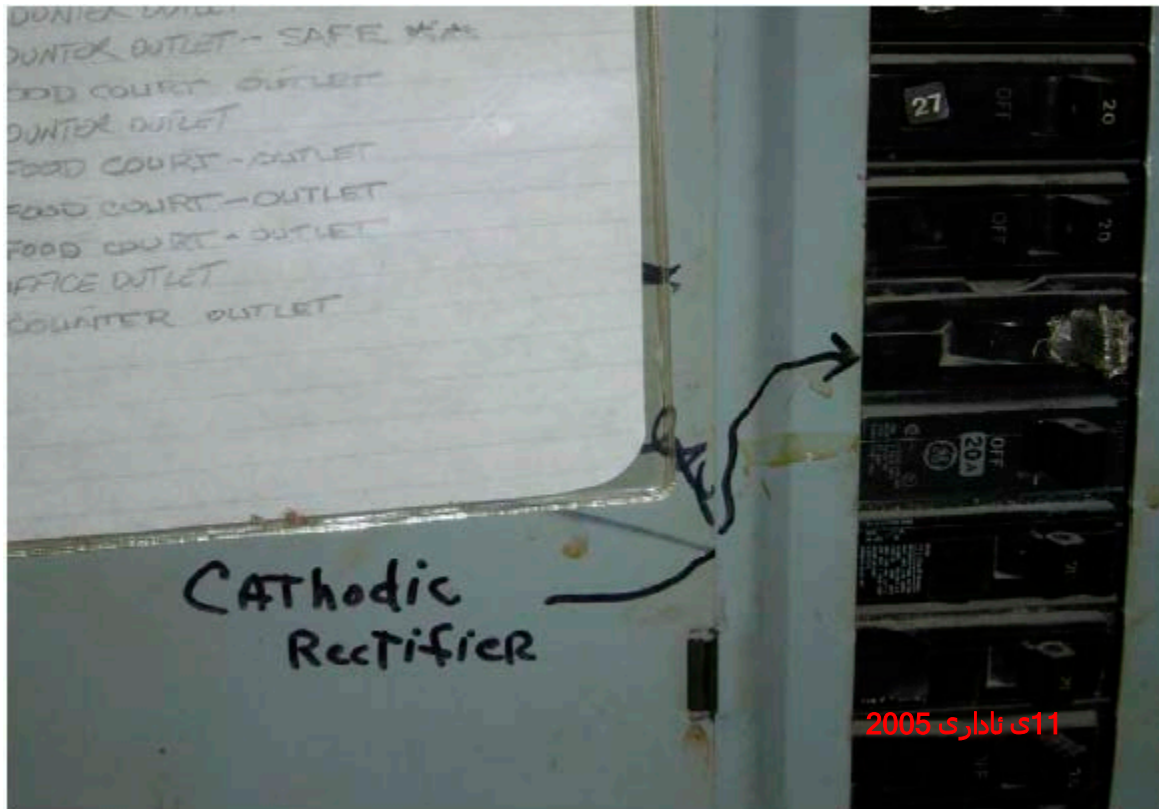

11 ی ناداری 2005

# سیستمی تهزوی کارتیکراو

- هیزی کاره بایی بو بگور هکه پیویسته له سهر بهر دهوام بیت.
- سیستمی پاراستنی کاتودی تهزوی کارتیکراو همیشه له شوینی کار  
دائر او ه.

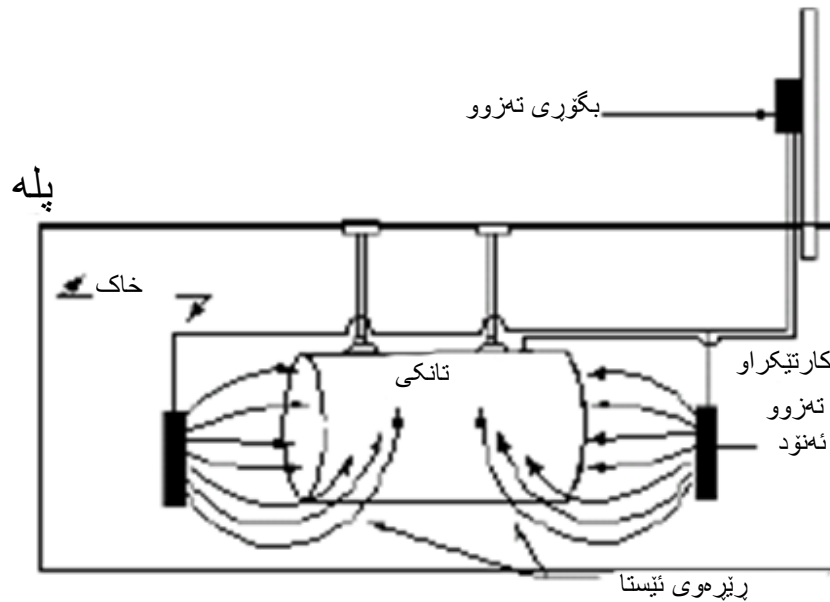

نمونهی هیلکاری سیستمی تهزوی کارتیکراو

# بهستارهوهی چهماوهی پؤلا

پئویسته بهستارهوهکانی چهماوهی پؤلا له داخواردن و ژهنگهینان  
بپاریزرین به یهکیک لهمانهی خوارهوه:

1. **جیاکردنهوهی بهستارهوه چهماوهکه** له بهرکهوتن به خاک و ئاو له ریگهی دانانی  
روویوشیکی پاریزهر له سهر بهستاره چهماوهکه،



یان...

تونکردنی جیاکردنهوهی ژیرهوهی  
بهستارهوه چهماوهکه له خاک

# بەستەرەوەى چەماوەى پۆلا

2. لا بردنى خۆل و/يان ئاۋ لە بەر كەوتن بە بەستەرەوەى چەماوە يان بۆرى كانزايى



نايىت هېچ ئاۋىكى ناۋ چالەكە بەر كەوتنى لەگەل بەستەرەوەى چەماوە يان بۆرى كانزايى ھەيىت



نايىت بەرد يان خۆل بەر كەوتنى لەگەل بەستەرەوەى چەماوە يان بۆرى كانزايى ھەيىت



# بەستەرەوہی چەماوہی پۆلا

3. زیادکردنی ئەنۆد بۆ بەستەرەوہی چەماوہی پۆلا.

ئەنۆدی تووڵی ناوہوہ



# پشکنین پاراستتی کاتودی

**هه ریه که له سیستمه گانی پاراستتی کاتودی ته زووی گالفانی و**  
**کارتیکراو پیویسته ناوبه ناو پشکنرین (هه موو 3 سالیک) له لایهن**  
**پشکنه ریکی پاراستتی کاتودی بو دلنیاکردنی نهوهی به دروستی کار**  
**ده کهن.**



# پشکین پاراستی کاتودی

بۆ سیستمه‌کانی پاراستی کاتودی:

➔ پیویسته پشکینیک ئەنجام بدریت له ماوه‌ی شه مانگ له دامه‌زراندنه‌که و  
دواتر لانیکه‌م ههر سێ سال جارێک.

➔ تۆماری دوایین دوو پشکینی پاراستی کاتودی هه‌لبگره‌.



# پشکین پاراستی کاتودی

**بۆ سیستمه‌کانی پاراستی کاتودی ته‌زووی کارتی‌کر:**

پئویسته بگۆری ته‌زووه‌که به لایه‌نی کهم هه‌موو **60** رۆژیک پشکیننی بۆ بکریت و تۆمار بکریت بۆ دانی کردنی ئه‌وهی هه‌لکراوه و به دروستی کار ده‌کات.

➔ تۆماره‌کانی دوایین **سی** پشکیننی بگۆری ته‌زوو هه‌لبگره به به‌کار هینانی فورمی فهرمانگه بۆ بگۆری ته‌زووه‌که.

# بگوری تھرووی CP یاداشتی پشکنین

<p><i>[پوشتری قولہکان]</i>                  ویلاہتی تینیسی                  وہزارہتی ژینگہ و چاکسازی دارستانہکان و روبارہکان                  فارمانگہی تنگی عمبارکردنی ژیزروی  <b>W lam R Snodgrass Tennessee Towel</b>  <b>Floor 12, Rossa Parks Avenue 312</b>  <b>37243 Nashville, Tennessee</b>  <b><a href="http://www.tn.gov/environment/underground-storage-tanks">www.tn.gov/environment/underground-storage-tanks</a></b></p>							
<p>سیستمہکانی پاراستنی کتودی تھرووی کارتیبراو                  توماری 60 رۆزی کرداری بگوری تھرووی</p>							
<p>طے رنگہ نم سرخمہ سوودی لن ور بگرینت لمہ بلمگنہنامہہی کہ بگوری تھرووی سیستمی پاراستنی کتودی تہدا پشکنی اوہ و لانی کم ہموو 60 رۆز جاری پشکنینی کارکردنی بو دکریت،</p>							
<p>طے پشکنین بو کارکردن راتہ کہ دلنیاکاراوتہہ کہ بگوری تھرووی ور دگریت و "ہلمکراوہ"                  طے نامہس بگوری تھروویکمت ہم شوازیہ ہمووہما پیوستہ قولناج، نامہپیڑیہ و ژمارہی کاتژمیز مکانی سم پیڑہ کمش تومار بکویت،                  طے ہاں جیاوازیہکی ہرچاو پیوستہ بہ کارماندی نایمت بہ داخوار دن و ژنگہینان بوترنیت تومو ہاں کرداریکی چاکرندہوہ و ایان ہمووارکردنی پیوست نعلجام بدریت.</p>							
<p><b>دامنراوہی لیست</b></p>			<p><b>خاوضی UST</b></p>				
<p>ناو:</p>		<p>ناسنامہ:</p>		<p>ناو:</p>		<p>ناو:</p>	
<p>ناونیشان:</p>		<p>ناونیشان:</p>		<p>ناونیشان:</p>		<p>ناونیشان:</p>	
<p>ویلاہت:</p>		<p>شار:</p>		<p>شار:</p>		<p>شار:</p>	
<p><b>داتای بگوری تھرووی کارتیبراو</b></p>							
<p>کومپانیای ہر ہمہپیڑہی بگوری تھرووی.</p>			<p>ریژہی تھرووی درچوو: قولت نامہپیڑ</p>				
<p>مؤڈلی بگوری تھرووی:</p>			<p>ژمارہی زنجیرہی بگوری تھرووی:</p>				
<p>اہ شویہی دیزاینکاراوا! یان دواہین درچوو پیٹنارکاراو چیہ؟</p>			<p>قولت نامہپیڑ</p>				
<p><b>یاداشتی 60 رۆزی کرداری بگوری تھرووی</b></p>							
ریکومی پشکنین	بگوری تھرووی ہلمکراوہ؟	ریکیہندکانی بلو عہ		تھرووی درچوو	پیڑہی کاتژمیز	پنی سمرشای پشکنی	سمرنج
		باش	توند				

# کیشہی ئہمہ چیہ؟



# پئویسته چیت لهبیر بیت دهرباره ی پاراستنی کاتودی

1. پئویسته سیستمهکانی پاراستنی کاتودی **بهر دهوام** کار بکهن و سهرجهم تانکی ئاسنهکان و بۆریهکان بیاریزن که پهیهندیان به زهمین، ئاوی ماوه یان شله ی تر بیاریزیت.



2. ئهگهر سیستمی CP بۆ ماوه ی 12 مانگ یان زیاتر **کوژا بیتهوه** یان کار نهکات، پئویسته تانکیهکان بخرینه دهروه ی خزمهتگوزاری و دابخرین.

# پنویسته چیت له بیر بیت دهر باره ی پاراستنی کاتودی

3. پنویسته سیستمه کانی پاراستنی کاتودی پیشکترین:

a. هه موو سی سال جاریک

b. تو ماره کانی دو ایین **دوو** پشکینی پاراستنی کاتودی هه لگره.

c. له ماوه ی 6 مانگ له دامه زراندن

d. له ماوه ی 6 مانگ له چاکردنه وه

4. پنویسته بگوری ته زووی IC هه موو 60 رۆژیک پشکینی بو بکریت

و دو ایین سی پشکینیش هه لگیرین.

# پرومائی ئەمانەمان کردووه...

- ✓ تانکی و بۆری
- ✓ پیگری کردن له پڕژان
- ✓ پیگری کردن له زیادپربوون
- ✓ پارێزگاری کردن له ژهنگهتێنان

دوواتر:

دۆزینهوهی دزهکردن



# شیوازه بهر دهسته‌کانی دۆزینه‌وه‌ی دزه‌کردن

- گۆچکردنی ئۆتۆماتیکی ئۆتۆماتیکی تانک
- هاوتاکردنی لیستی ئاماری
- **(بۆیسته چاودیریکردنی ماوه‌یی له سه‌ر تانکی و بۆری په‌ستینراوی دانه‌راو له دوا‌ی 2007/7/24 به‌کار بێت)**
- گۆچکردنی ده‌ستی تانکی - ده‌گمه‌نترین رینگا

# پيويسته چي بزائيت دهر باره ي دوزينهوه ي دزه كردن

- سهر جهم تانكيه دانراوه كان له دواي 24 ي ته موزي 2007 پيويسته دوو ديواريان هه بييت و چاو دييري كردني ماوه يي دوزينهوه ي بلاو بوونهوه به كار بيين.
- ههروهه ها ئه مه به سهر تانكيه كان ي موليده ي له ناكاو جي به جي ده بن\*.
- پيويسته دوزينهوه ي دزه كردن هه موو 30 رۆژ جار يک ئه نجام بدرين.
- پيويسته تو مار هه كان ي دوزينهوه ي دزه كردن بو لاني كه مي دوايين 12 مانگي له دواي يه كه هه لبيگير درييت.

\*تانكيه كان ي موليده ي له ناكاو ي دانراو پيش 24 ي ته موزي 2007 جياكراونه ته وه له دوزينهوه ي بلاو بوونهوه تا مانگي تشريني يه كه مي 2021.

# گيچر دني ئۆتۆماتىكى تانك (ATG)

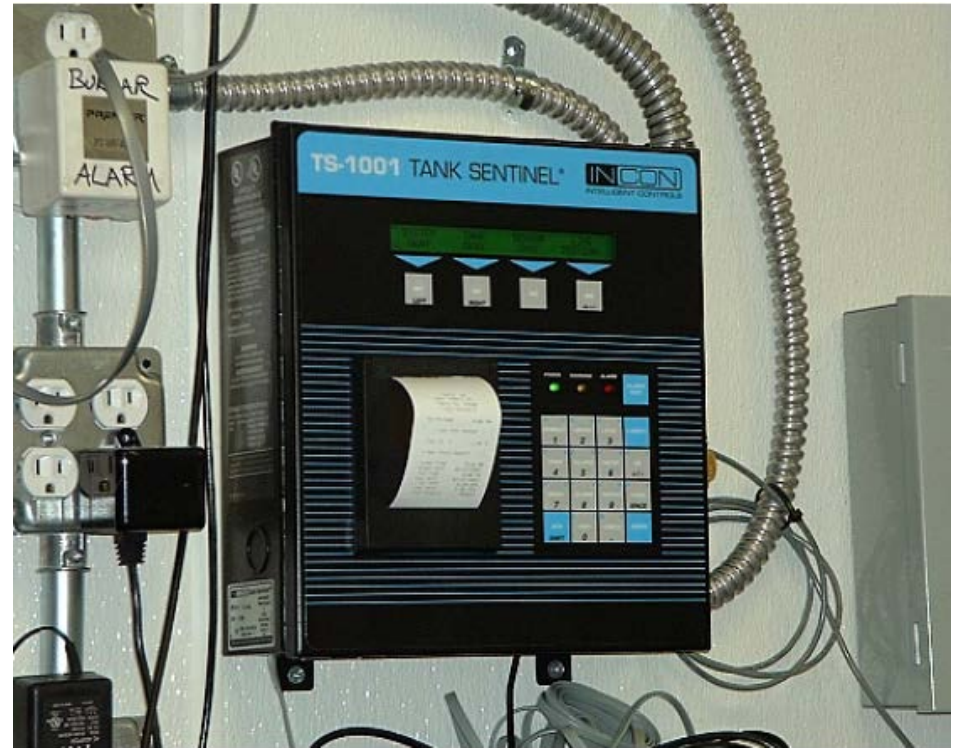

# گڇڪردنى ئۆتۆماتىكى تانك (ATG)

ATG سىستېمىگە پىكدىتله هەستگىرى دامىزراوى ھەمىشەيى كە زانىارى ۋەك ئاستى بەر ھەم ۋ پلەي گەرمى كۆ دەكاتەۋە، ئامپىرىكى ئەلىكترونى لەشۋىنەكەدا كە گۆرانكارىھەكانى ئاستى بەر ھەم ھەژمار دەكات دەكرىت لىچۈۋنەكان دەستىشان بىكات. پىۋىستە ئامپىرە ئەلىكترونىگە ئاگادار كىردنەۋەيەك دەربىكات كاتىك كىشەيەكى گوماناوى ھەيە. پىۋىستە ATG يەك بتوانىت دزەكردى **0.2 gph** بدۆزىتەۋە



# دو له سهر دهی گائونیک چهنده؟





# ATG دۆزینەوێ دزەکردنی مانگانهی

ئەمە قەبارەیی دزەکردنی مانگانهیە که پێویستە ATG بتوانیت  
بیدۆزیتەوێ:



دوو ئە سەر دەی  
گالۆنیک  
0.2 گالۆن.

# پیکھاتہکانی گچکردنی ئوتوماتیکئوتوماتیکی تانکی



نامیری ئەلیکترۆنی  
(لە ناوہوی بآلەخانەکە)



هەستگەر  
(لە ناوہوی تانکیەکە)



# شوينهكان ھەستگەرى گيچکردنى ئۆتۆماتىكى تانكى



# ئایا پیوسته چی بزانت دهر باره ی ATG

شیواز هکانی پشکنین:

- **پشکنینی جیگیر** - پشکنینی که کھوا پیوستی به ماوهیه که (بی فروشتن یان گھیاندن) بو ماوهیه کی دیاریکر او کاتیک پشکنینه که نه انجام دهریت.
- **تاقیکردنه وهی بهر دهوام** - ریگیه که ریگه به تانکیه کان دهدات له کار کردن بمیننوه له کاتی نه انجامدانی پشکنینه کان. بهر دهوام داتا کو دهریته وه که ده بیته هوی پشکنینی مانگانه.
- **هموو ATG یه کان پیوستیان به بریکی** که مترینی دیاریکر اوی بهر همه له ناو تانکیه که بو نه انجامدانی تاقیکردنه وهیه کی دروست.
- **نه گهر تاقیکردنه وهیه کی مانگانه ی GPH 0.2** بهر دست نه بیته تا کو تایی مانگه که، پیوسته تاقیکردنه وهیه کی جیگیر نه انجام بدریت بو بهر هم هیانی تو ماریکی دۆزینه وهی بلاو بونه وه بو مانگه که.

# هەرگیز ئاگادار کەرەو هەکانی ATG پشتگوێ مهخه





# گيچکردنى ئوتوماتيكي تانك

## پيويسته چى بكهيت:

- لانيكهم بو ههر تانكيهك مانگى جاريك پشكنينى دزه كردن نه انجام بده نه گهر ئوتوماتيكي ئوتوماتيكي نه انجام نادرئيت.
- لانيكهم **يهك** نه جامى پشكنينى مانگانهى دزه كردن چاپ بكه و ههلبگره بو ههر تانكيهك له ATG يهكه. وا باشترينه نه گهر مانگانه نه انجام بئرئيت.
- كاريكى باش نيه پشت به بيرگهى ATG ببهستتيت بو ههلبگرتنى تومار هكانى دوزينهوهى دزه كردن. بوچى؟
- له ماوهى 72 كاتزمير راپورتى هه موو بلاو بوونهويهكى گومانليكر او بكه.
- دو ايبن 12 مانگى دواى يهكى نه انجامهكانى دوزينهوهى دزه كردن ههلبگره.

# چاودیری کردنی نیوانی

پشکینهکانی چاودیری کردنی نیوانی بو مهودای نیوان دیوارهکانی تانکی یان دیوارهکانی بوری، یان بوری یهک دیوار و بهر بهستیکی جیاکهرهوهی له ژینگهکه (بوری چال یان بوری دهکردن).

- زورجار بهر بهستی دهرهوه پیی دهوتریت "راگری لاهکی".
- مهودای نیوان بهر بهستهکان پیی دهوتریت مهودای بوشایی یان چال، و بو تانکی و بوریهکان، پیویسته بهر دهوام چاودیری بکریت.
- پیویسته ئەم شیوازه توانای دۆزینهوهی بلاو بوونهوهی دیواری ناوهوهی تانکی یان بوریهکهی ههبییت.

# چاودیری کردنی نیوانی به بهکارهینانی راگری لاوهکی

## چه‌ندین ریگا ههن:

- شیوازه هایدروستاتیه‌کان - نیوانی پرکراو له شله به‌کار دینیت له‌گه‌ل خزانیک که تیایدا ئاستی شله‌که چاودیری ده‌کریت.
- شیوازه‌کانی په‌ستان/بو‌شایی - جیبه‌جیکردنی په‌ستان یان بو‌شایی بو نیوانه‌که و چاودیریکردنی گورانکاریه‌کان له په‌ستان یان بو‌شاییه‌که.
- هه‌سته‌وه‌ره ئەلیکترۆنیه‌کان - ده‌خریته نیوانیانوه‌وه بو ناردنی سیگنال له‌وکاته‌ی شله‌که تیبینی ده‌کریت.

هه‌سته‌وه‌ره هه‌سته‌وه‌ره‌کان باوترینن و کهم تیچووترین ریگان بو ئەنجامدانی چاودیری کردنی نیوانی.

# تانکی دوو دیوار

- سەرجهم ئەو تانکیانەی کەوا دانراون دوای 24ی تەموزی 2007 پێویستە دوو دیواریان یان رووپۆشیان ھەبێت، و چاودێریکردنی نیوانی بەکاربێنن.

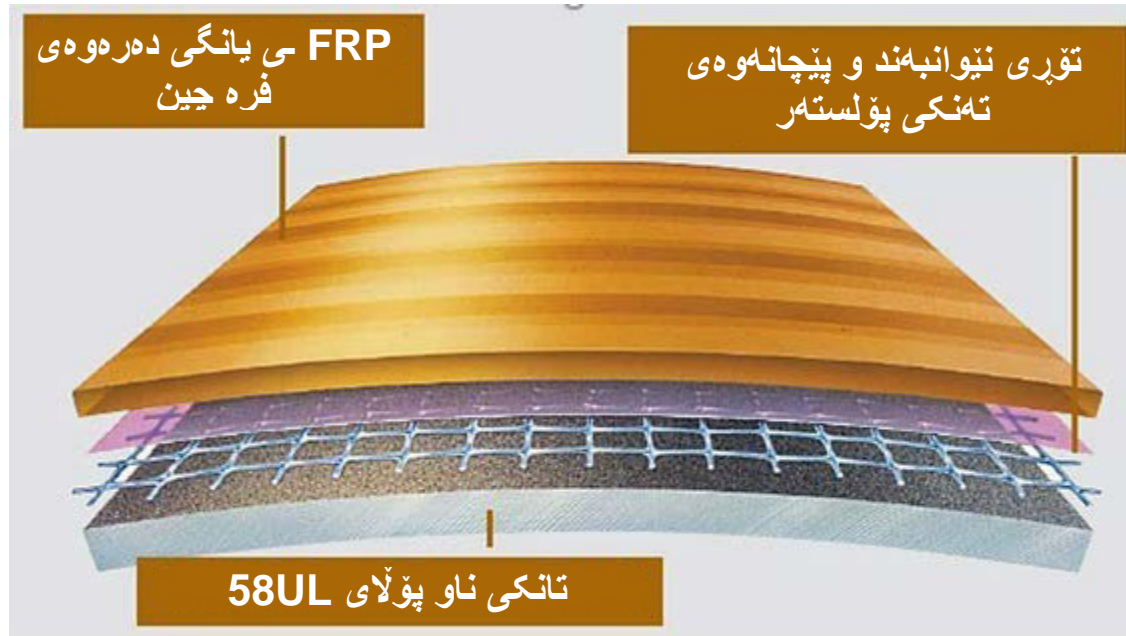

تانکیەک کەوا دوو توێکلی ھەبێت (تانکی لە ناو تانکی)

# چاودیری کردنی نیوانی به بهکارهینانی راگری لاوهکی

ئهمه تانکیهکی دوو دیواریه.

مهودای نیوان دیوارهکان بریتیه له  
مهودای بۆشایی نیوانی.

دهکریت به چهندین شیواز چاودیری  
بکریت.

رهنگه چاودیری کردنی نیوانی لهگهڵ  
بۆری راگری لاوهکیش بهکاربیت.



ههستهوهر ههستهوهره ئهلیکترۆنیهکان، بۆشایی، پهستان،  
یان شله لهوانهیه بهکاربیت بۆ چاودیری کردنی مهودای نیوانی.

# چاودیرکردنی هایدرۆستاتی له تانکی دوو دیوار



دز هکردن له دیواری دووهم

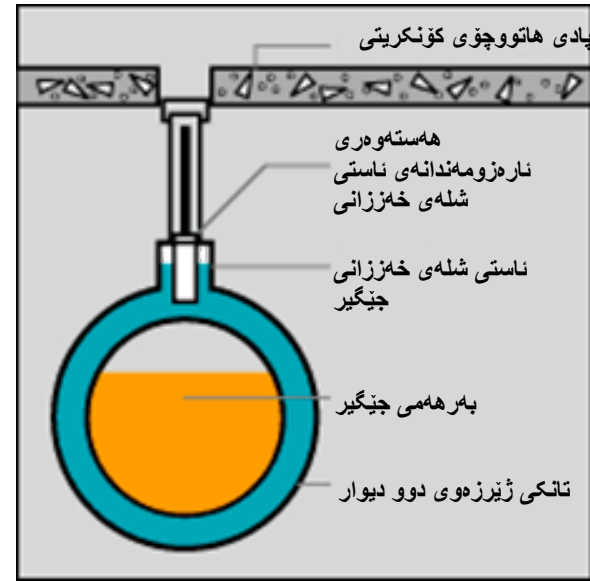

شوینی ههستکردنی دز هکردنی ئاسایی



# چاودیرکردنی هایدرۆستاتی له تانکی دوو دیوار



دز هکردن له دیواری دووهم  
ئاوی سهر زهوی بهرز

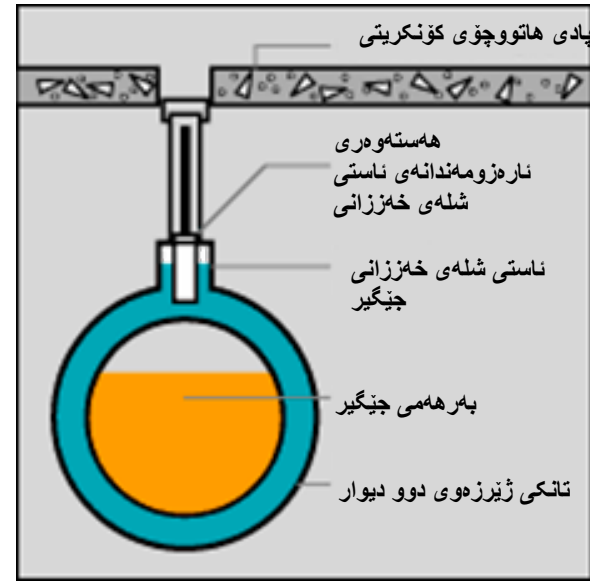

شوینی ههستکردنی دز هکردنی ئاسایی

# به کار هیئانی ههستهوه ره له تانکی FRP ی دوو دیواری

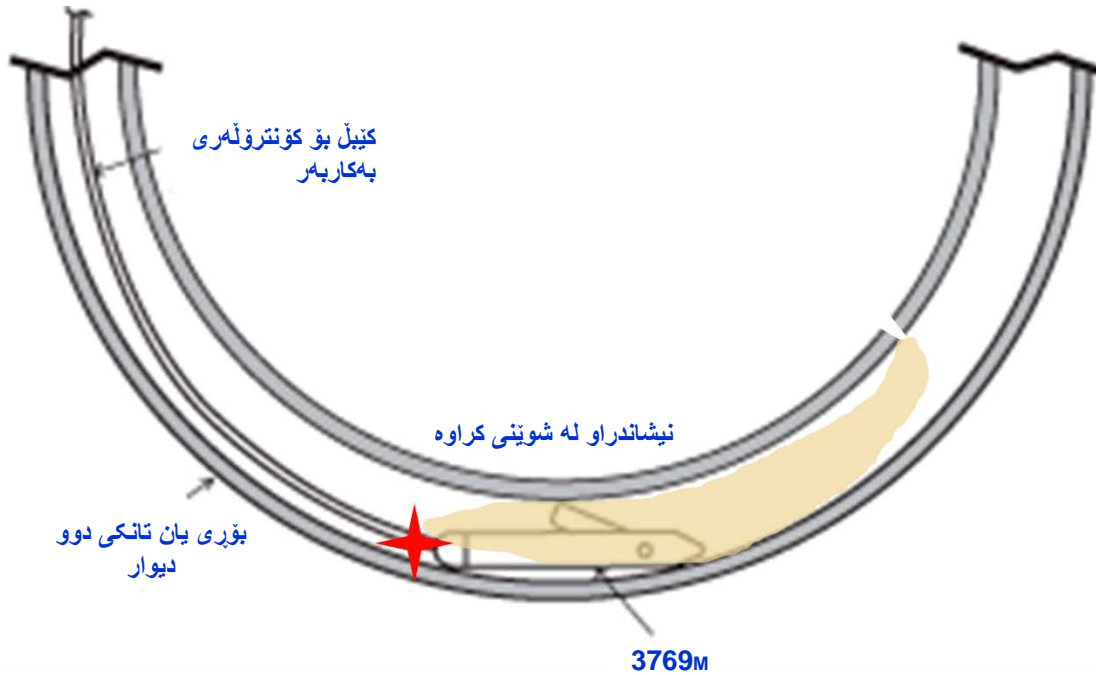

ههستهوه ره ههستهوه ری تانکی فایبر گلاس

ئهگهر ههستهوه ره ههستهوه ره که پیتروۆل له نیوان دیوار هکانی تانکی دوو دیوار بدۆزیتهوه، وهکو دزه کردنی گومانای مامهلهی له گهۆ ده کریت.

# فۆرمی IM سی مانگانه

ویلايی تینیسی  
وزارتی ژینگه و چاکسازی دارستانهکان و روبارهکان  
فیرمانگی نانگی عمبارکردنی ژیززوی  
William R. Snodgrass Tennessee Tower  
Rosa L. Parks Avenue, 12th Floor 312  
37243 Nashville, TN



I. زانیاری دامه‌زراوهی UST		
ناسنامه‌ی دامه‌زراوهی UST #	[ ]	
ناوی دامه‌زراوه:	[ ]	
ناویشان:	شار:	ویلايیت:
شار:	ناوچه:	ژماره تله‌فون:
II. نهو کساته‌ی چاودیزکردن نه‌تجام ددهن		
ناو:	[ ]	
کومپانی:	[ ]	
شار:	[ ]	
ژماره تله‌فون:	[ ]	
III. باداشتی ناگادارکردنه‌وهی چاودیزی کردنی نئوایی		
<p>هموو ناگادار کردنه‌وهی هستمور تومار بکه که له ماهی 30 رۆزی رابردوو رووداوه له‌ریگی به‌کاره‌بندی نام به‌شی راپۆرتهموره.</p> <p>توماری سهرجه نام ناگادار کردنه‌وه یان بلوو بوونه‌وه گومانلێکر او بکانه بکه که لیکولینبو جان لێکر او وه ننگر پیویستی کرد ، بملگی گونجاو هاوینچی نام راپۆرت به.</p> <p>ننگر نامیری چاودیزکردنت ده‌وانت راپۆرتتکی میژووی ناگادار کردنه‌وه دروست بکات، ئه کات کۆپیه‌کی راپۆرتتکه هاوینچی نام فۆرمه بکه.</p>		
ماوه‌ی چاودیزکردن (مانگ/سأل)	<input type="checkbox"/> ننگر هیچ ناگادار کردنه‌وه‌یهک نیه، ئه کات نام خاتمه‌یه دیداری بکه:	
ریکۆمندی ناگادارکردنه‌وه	شوینگی هستمور و هۆکاری ناگادارکردنه‌وه	باسی کردار نه‌تجامدراو بکه
[ ]	[ ]	[ ]
[ ]	[ ]	[ ]
[ ]	[ ]	[ ]
[ ]	[ ]	[ ]

# دوخی ههستهوهر و راپورتتهکانی میژووی ئاگادار کردنهوه

INCON  
INTELLIGENT CONROLS INC  
638 P. O. BOX  
04072 SACO ME  
1-800-984-6266

08/01/1998 12:16 دواى نیوهرۆ

راپورتى دوخی ههستهوهر

- 1 ههستهوهرى ژماره 1  
ههستهوهرى  
پاشه
- 2 ههستهوهرى ژماره 2  
ههستهوهرى  
پاشه
- 3 ههستهوهرى ژماره 3  
ههستهوهرى  
پاشه
- 4 ههستهوهرى ژماره 4  
ههستهوهرى  
پاشه
- 5 ههستهوهرى ژماره 5  
ههستهوهرى  
پاشه
- 6 ههستهوهرى ژماره 6  
ههستهوهرى  
پاشه
- 7 ههستهوهرى ژماره 7  
ههستهوهرى  
ههستهوهرى ستاندهر
- 8 ههستهوهرى ژماره 8  
ههستهوهرى  
ناستى نزمى ناویكى زۆر به خوى

چالاک

چالاک

1001-INCON TS ههستهوهرى

راپورتى دوخ

30ى نابى 2010، كلتمبر 13:13

دوخی شله  
30ى نابى 2010، كلتمبر 13:13

1-2 L 1:DISP  
ههستهوهر ناساييه

3-4 L 2:DISP  
ههستهوهر ناساييه

5-6 L 3:DISP  
ههستهوهر ناساييه

7-8 L 4:DISP  
ههستهوهر ناساييه

9-10 L 5:DISP  
ههستهوهر ناساييه

11-12 L 6:DISP  
ههستهوهر ناساييه

13-14 L 7:DISP  
ههستهوهر ناساييه

15-16 L 8:DISP  
ههستهوهر ناساييه

L 9:PREM  
ههستهوهر ناساييه

11L: بين فورقوشم  
ههستهوهر ناساييه

12L: چالى STP سى نوزل  
ههستهوهر ناساييه

13L: چالى PREM STP  
ههستهوهر ناساييه

14L: چالى UNLD STP  
ههستهوهر ناساييه

\*\*\*\*\* كۆتايى \*\*\*\*\*

350-TLS شلهى قيدهر روت

راپورتى دوخ

راپورتى میژووی ئاگادار کردنهوه

--- ناگادار کردنهوهی ههستهوهر ---

2L: چالى PREM STP  
چالى STP

ئاگادار کردنهوهی سووتهمهنى  
تهموز 20. 10:01 بهیانی

ئاگادار کردنهوهی سووتهمهنى  
تهموز 3. 2017 3:43 دواى نیوهرۆ

ئاگادار کردنهوهی ههستهوهرى لهكاركهوتوو  
3ى نایارى 2017 2:25 دواى نیوهرۆ

\*\*\*\*\* كۆتايى \*\*\*\*\*

INCOM  
INTELLIGENT CONROLS INC  
638 P. O. BOX  
04072 SACO ME  
1-800-984-6266

01/04/1999 2:22 دواى نیوهرۆ

ئاگادار کردنهوهی ههستهوهر

01/04/1999 02:20 دواى نیوهرۆ

ناستى بهرزى ناویكى زۆر به خوى  
ههستهوهرى 16  
ههستهوهرى ژماره 16

01/04/1999 02:20 دواى نیوهرۆ

بهرى ووشك  
ههستهوهرى 12  
ههستهوهرى ژماره 12

01/04/1999 02:20 دواى نیوهرۆ

ناستى بهرزى ناویكى زۆر به خوى  
ههستهوهرى 8  
ههستهوهرى ژماره 8

01/04/1999 02:19 دواى نیوهرۆ

ههستهوهرى ستاندهر  
ههستهوهرى 15  
ههستهوهرى ژماره 15

01/04/1999 02:19 دواى نیوهرۆ

ههستهوهرى ستاندهر  
ههستهوهرى 7  
ههستهوهرى ژماره 7

01/04/1999 02:12 دواى نیوهرۆ

بهرى ووشك  
ههستهوهرى 4  
ههستهوهرى ژماره 4

1001-INCON TS ههستهوهرى ئاگادار کردنهوهی

میژوو

و هزارةتى

ژینگه و چاكسازى  
دارستانهكان و روبارهكان



# فۆرمی پشکنینی سالانه‌ی IM

ویلاهی تینیسی  
 وهزاره‌ی ژینگه و چاکسازی دارستانه‌کان و رویاره‌کان  
 هه‌رمانگی تانگی هه‌مبارکردنی ژیره‌وی  
 William R. Snodgrass Tennessee Tower  
 Floor #12, Rosa L. Parks Avenue 312  
 37243 Nashville, Tennessee



## راییۆرتی پشکنینی چاودیری کردنی نیوانی ته‌لیکرتۆنی سالانه

نهم راییۆرتی بۆ ئۆمارکردنی پشکنینی کرداریی نامیره‌کانی چاودیری کردنی نیوانی ته‌لیکرتۆنی به‌کار دێت  
 له نه‌ه‌وونیی ریکاری په‌سه‌ندکراوی پشکنینی لایه‌نی 3 یه‌م یان کرداری پێشنیارکراوی کۆمپانیای به‌ره‌مه‌پێنهر، ریکاری دیاریکراوی خواره‌وه ده‌کرتیت به‌کار بێت بۆ پشتراستکردنه‌وه‌ی نامیره‌کانی  
 چاودیری کردنی نیوانی که به دروستی کار ده‌کهن  
 چاودیری کردنی نیوانی بۆ سه‌رحه‌م سێسته‌مه‌کانی UST نیویسته که له دوا‌ی 24 ته‌موزی 2007 دانراون.  
 راییۆرتی هه‌موو دۆخێکی ناسایی کارکردن یان بلاو بوونه‌وه‌ی گۆمانیکراو بکه که دۆزراوه‌ته‌وه بۆ هه‌رمانگی که له ماوه‌ی 72 کاترۆمیر له کاتی دۆزینه‌وه‌که‌ی له ماوه‌ی نهم پشکنینه. شکسته‌پێنان له  
 نه‌جامدانی نهمه ده‌کرتیت کار بگانه سه‌ر روومالی پالێشتی دارایی له نه‌گه‌ری بلاو بوونه‌وه‌یه‌ک  
 به‌لگه‌ وه‌رگرتنی هه‌موو چاککردنه‌وه‌ ته‌واوکراوه‌کان، پسه‌وله‌ی خه‌مه‌نگوزاری یان گۆزینی که‌رسته‌ی دۆزینه‌وه‌ی ده‌کردن هاوینچی نهم راییۆرتی بکه، و بۆ ماوه‌ی 12 مانگ پارێزگاری له‌م ئۆمارانه بکه

I. دامه‌زراوه‌ی UST		II. نه‌و که‌سه‌ی تاقیکردنه‌وه‌ نه‌جام دهدات	
ناو:		ناسنامه‌ی دامه‌زراوه‌ی # UST	
ناوی دامه‌زراوه:			
شار:	ویلاهی ت	شار:	ناوچه:
کۆدی پۆسته:	ته‌له‌فۆن:	واژۆی نه‌جامده‌ری پشکنین:	
ریکه‌وتی تاقیکردنه‌وه:			
III. رانیاری نامیری چاودیری کردنی و پشکنین (به‌ینی پۆیست لایه‌ری دیکه زیاد بکه)			
			ناسنامه‌ی هه‌سته‌وه‌ر
			کۆمپانیای به‌ره‌مه‌پێنهر
			مۆدیلی #
			شوێن:
<input type="checkbox"/> جیاکاری	<input type="checkbox"/> جۆری سوێجی سه‌رناوکه‌وتن:	<input type="checkbox"/> نه‌کردنی جیاکاری	جۆری هه‌سته‌وه‌ر (هه‌سته‌وه‌ره‌کان) (گشت نه‌وانه‌ دیاری بکه که جێبه‌جێ ده‌ین)
<input type="checkbox"/> هه‌سته‌وه‌ری نه‌جامدانی کاره‌بایی	<input type="checkbox"/> هه‌سته‌وه‌ری نۆتیکال	<input type="checkbox"/> نامیری چاودیری کردنی بۆشایی	نه‌گه‌ر هه‌سته‌وه‌ریک چالاک بکرتیت، سێسته‌می چاودیری کردنی نیوانی به‌م کردارانه‌ی خواره‌وه وه‌لام دهداته‌وه:
<input type="checkbox"/> نه‌ی تر (دیاری بکه):	<input type="checkbox"/> ناگادارکردنه‌وه‌ی بیستراو	<input type="checkbox"/> ناگادارکردنه‌وه‌ی دزکردنی چاودیری تانگی	ناماده‌کردنی سێسته‌م (گشت نه‌وانه‌ دیاری بکه که جێبه‌جێ ده‌ین)
<input type="checkbox"/> ناگادارکردنه‌وه‌ی پێوانه‌کردن له دووره‌وه	<input type="checkbox"/> کۆژاندنه‌وه‌ی په‌مپی ژێرده‌ریایی	<input type="checkbox"/> نه‌ی تر (دیاری بکه)	ناگادارکردنه‌وه‌ی پێوانه‌کردنی ته‌لیکرتۆنی
IV. پشکنینی چاودیری کردنی نیوانی ته‌لیکرتۆنی			
نه‌رک		بیشکنین ته‌واو بوو	

# چاودیری کردنی نیوانی

## پیوسته چی بکهیت:

- فورمی IM سی مانگانه تهواو بکه و دوخی هستهوه و راپورتتهکانی میژووی ئاگادار کردنهوهی هموو 30 رۆژیک هاویچ بکه.
- دوایین 12 مانگی دوا یهکی ئهنجامهکانی دوزینهوهی دزهکردن ههلبگره.
- له ماوهی 72 کاتژمیر لیکۆلینهوه له سهرجهم ئاگادار کردنهوهکان بکه و کرداره ئهنجامدراوهکان توّمار بکه
- له ماوهی 72 کاتژمیر راپورتی هموو بلاو بوونهوهیهکی گومانلیکراو بکه.
- پیشکینی سالانهی هستهوهر ئهنجام بده بو دلنیاکردنی کرداری گونجاو.





# ھاوتاکردنی لیستی ئاماریی (SIR)

- رهنګه SIR له لایهن فرۆشیاری SIR ئه‌نجام بدریت یو خاوه‌نی تانکیه‌که، یان لهر ښیګه‌ی خاوه‌نی تانکیه‌که پروګرامی په‌سندکراوی SIR به‌کار بیښیت.
- پیویسته ئه‌نجامه‌کانی SIR وهک دهرچوو، دهرنه‌چوو، یان کۆتایی پی نه‌هاتوو راپورت بکریت.
- ئه‌نجامه‌کانی SIR تنها بو دۆزینه‌وه‌ی دزه‌کردنی مانګانه بو تانکی و بووری جیبه‌جی ده‌بن.

# هاوتاکردنی لیستی ئاماری (SIR)

- داتای لیستی کهلوپهلی نیردراو بو فرۆشیاریکی **SIR** (یان نووسراو له ناو پروگرامیکی کۆمپیوتتری بهکریدراو بو خاوهنی تانکیهکه له لایهن فرۆشیاری (SIR) به لایهنی کهم ههموو 30 رۆژ جاریک.
- پیویسته راپۆرتیک مانگانه بنیرداریت له دواي کۆتایی کۆکردنهوهی داتا بو ئهو ماوهیه.
- پیویسته پاریزگاری له تۆماری تهواوی SIR بکهیت:
  - ئاستی رۆژانهی بهرهم
  - گهیهنراو و فرۆشتن بهو شیوازهی له لایهن پیوانهی راستهوخۆوه دیاریکراوه
  - هاوتاکردنی رۆژانهی بری پیوانهکراوهکان له ناو تانکیهکه بهراورد به بره ژمیردراوهکانی ناو تانکیهکه
  - هاوتاکردنی لیستی ئاماری (راپۆرتی مانگانه له لایهن دابینکههکهوه)

# ئەنجامى كۆتايى پىئ نەھاتووى SIR

- ئەنجامىكى كۆتايى پىئ نەھاتووى SIR واتە تۆ ئەنجامىكى دەرچووى دۆزىنەھوى دزەكردنت بۆ مانگەكە نپە.
- رەنگە كېشەكە پىوانەكردنى لاواز، پىوھرى خراپ راستكراو، گەپنراوى ناديار يان شتېكى تر بېت. بۆ يارمەتيدانت پەيوھندى بە فرۆشيارى SIRى خۆت بکە.

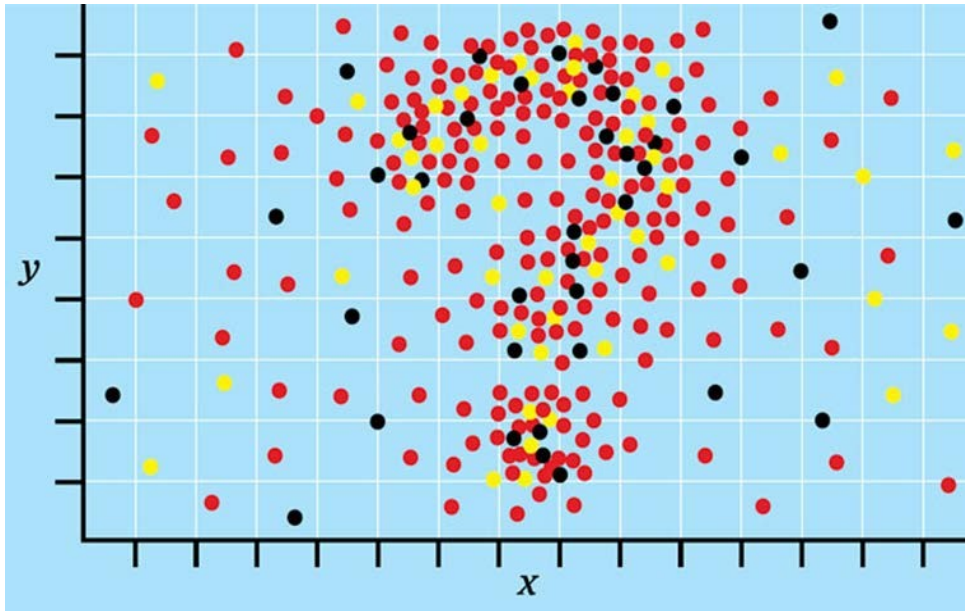

- ئەگەر ئەنجامىكى كۆتايى پىئ نەھاتووى مانگانە وەر بگىرېت، پىويستە راستەوخۆ لېكۆلېنەھ بکەيت و ھەموو كېشەيەك راست بکەيتەھ.
- ئەنجامەكانى لېكۆلېنەھ تۆمار بکە و تۆمارەكانى دۆزىنەھوى دزەكردن ھەلبگرە.

# ئەنجامى كۆتايى پى نەھاتوى SIR

- ئەگەر بۆ ماوهى دوو مانگى 2 بەدوايىھەدا ئەنجامىكى كۆتايى پى نەھاتوو وەر بگرىت، ئەمە بلاو بوونەھەيەكى گوماناويە و پىويستە لە ماوهى 72 كاتر مېردا بە فەرمانگەكە رابگەيەنرېت.
- راپۆرتى ھەموو ئەنجامە دەر نەچووھەكەنى SIR وەك بلاو بوونەھەي گوماناوي لە ماوهى 72 كاتر مېر بە فەرمانگەكە رابگەيەنە.
- پەيرەوى ئەو رېنمايىانە بگە كەوا لەلایەن بەشەكەوھ دەدرېت لەدووای راپۆرتكردنى بۆ ماوهى 2 مانگى لەسەريەك لە ئەنجامى كۆتايى پى نەھاتوو يان يەك دەر نەچووى مانگانەى SIR تېدابوو.

# هاوتاکردنی لیستی ئاماری (SIR)

## پیویسته ئەمانەت هەبیت:

- گریبەستیک لە گەڵ دا بینکەریکی SIR بۆ شیکردنەوهی تۆمارەکانی دۆزینەوهی دزەکردنی مانگانه، یان پرۆگرامیکی SIR بۆ ئەنجامدانی شیکردنەوهی SIR.
- ریگایەک بۆ کۆکردنەوهی داتای لیستی بەر هەم (داری گێچکردن، یان ATG) لە سەر بنەمای رۆژانه.
- ریگایەک بۆ گۆرینی پیوانەکان بۆ گالۆن (هیلکاری تانکی).
- هەموو پیوهرەکان سالانه پیوانە دەکرین



دەنیابە کەرەستە پیوانەکردنت لە دۆخیکی باشدایە  
- نەوهک هاوشیوهری ئەم دارە تیکچووهر



# هاوتاکردنی لیستی ئاماری (SIR)

## پئویسته چی بکهیت:

- ههموو 30 رۆژیک داتای لیستی کهلوپهل کو بکهوه و تۆمار بکه.
- با ههموو **30 رۆژ جاریک** تۆمارهکان شی بکرینهوه له لایهن دابینکهری SIR یان پرۆگرامیکی کۆمپیوتهری SIR.
- لیکۆلینهوه له هۆکارهکانی سهرجهه ئهنجامه **کۆتایی پی نههاتوو هکان** بکه و **راستی** بکهوه.
- دوایین 12 مانگی دواى یهکی ئهنجامهکانی دۆزینهوهی دزهکردن ههلبگره.
- له ماوهی 72 کاتژمیر راپۆرتی ههموو بلاو بوونهوهیهکی گومانلیکراو بکه. لهگهڵ **(ههر ئهنجامیکی دهر نهچوو، یان ههر دوو ئهنجامی کۆتایی پی نههاتوو ی دواى یهک)**

# پرومائی ئەمانەمان کردووه...

✓ تانکی و بۆری

✓ پریگری کردن له پرژان

✓ پریگری کردنی زیادپربوون

✓ پاریزگاری کردن له ژهنگهینان

✓ دۆزینهوهی دزهکردنی تانکی

دوواتر:

دۆزینهوهی دزهکردنی بۆری

# دۆزىنەۋەى دزەكردنى بۆرى

دوو جۆرى سىستەمەكانى بۆرى:

- پەستىنراو - پەمپەكە دەكەۋىتە تانكىەكە و لەژىر پەستان پال بە سووتەمەنىەۋە دەنئىت بۆ دابەشكردن.
- مژىن - پەمپەكە سووتەمەنى لە تانكىەكە ھەلدەكئىشئىت.

# چالی بۆریی پهستیئراو

- په مییکی تۆرینی ژیرئاو به کار دینیت که ده که ویتته ناو هو هی تانکیه که که پال به بهر همه که ده نیت بهر هو دابه شکر ه که.



- سیستمیکی بۆریی پهستیئراو پیویسته سهریکی STP سی له چالی سهر هو هی تانکیه که هه بییت.

- ئەم چالانه به قہباغیک داپوشراون و ههروهها رهنگه روویوشیکیان له ژیر قہباغه که هه بییت.

# سەرى تۆرىنى ژىرئو (STP)

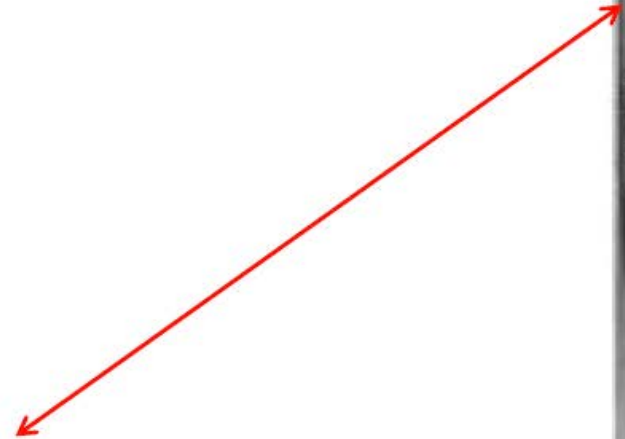

# داواکاریهکانی بۆری پهستیئراو

**پنویسته** بۆری پهستیئراو **دوو** جووری له دۆزینهوهی دزهکردن ههبییت:

1. **کارهساتبار** - و دۆزینهوهی بلاو بوونهوهی لهناکاوی زۆر، وهک شکستههینانی بۆری. (ریژهی دزهکردنی 3.0 GPH)

2. **ماوهیی** - بو دۆزینهوهی بلاو بوونهوهی بچووکتتر و کهمتر تیبینیئراو

با تهماشای ههر جووریکیان بکهین...



# دۆزەرەوہی دزەکردنی ھێلی ئۆتوماتیکی

دۆزینەوہی نزمکردنی ھێلی کارساتبار لە ڕیگەھێ دۆزەرەوہی دزەکردنی ھێلی ئۆتوماتیکی دەبییت (ALLDs یان ELLDs).

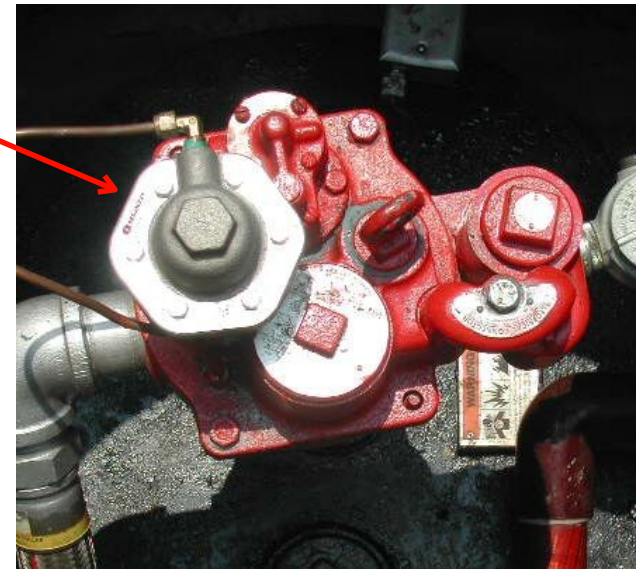

# دۆزەرەوہی دزەکردنی ھێلی ئۆتوماتیکی

ALLD دەکوئیتە سەر پەمپی تۆربینی ژیرئاو (STP) لە ناو چالەکەیی سەرەوہی تانکیەکە.

دوو جووری ALLD ھەن:

1. میکائیکی - دەمەوانەیی پەستان کە پشکنین بو دزەکردنی بووری دەکات ھەر جارێک کەسیک ھەوڵی پەمپکردنی سووتەمەنیەکە دەدات. تەنھا دزەکردنی 3.0 gph دەدۆزیتەوہ (کارەسات)



# دۆزەرەوہی دزہکردنی ھیلی ئوتوماتیکی

و

2. ئەلیکترۆنی - ھستەوہری پەستانی ئەلیکترۆنی کہ پەیوہندی لەگەڵ پەنالی کۆنترۆلی ATG دەکات. دەتوانیٹ 3.0 gph (کارەسات) و (ماوہیی) 0.2 gph ی مانگانە یان 0.1 gph ی سالانە تیبینی بکات



# داواکاریهکانی دۆزه رهوهی دزهکردنی هیلی ئوتوماتیکی

- سەرجهه نامیرهکانی پشکنینی دزهکردنی (میکانیکی و ئەلیکترۆنی) پێویسته لانیکهههموو 12 مانگ جارێک تاقی بکرینهوه.
- ئەنجامهکانی پشکنینی ALLD پێویسته لانیکهههموو جارێک له سالیکیدا ههلبگیرین.
- پێویسته ههموو دۆزه رهوهکانی دزهکردن بهگویرهی تایبهمهندیهکانی کۆمپانیای بهرهمهینه کار بکهن؛ ئەگهر ناتوانن دزهکردنێکی لایهنی کهمی  $3.0 \text{ gph @ } 10 \text{ psi}$  تیبینی بکهن پێویسته بگۆردرین یان ریکبخرین بو دۆزینهوهی  $3.0 \text{ gph @ } 10 \text{ psi}$ .



# ELLD له گهل بوري په ستيراو

## دؤزه روهه دزه كړدنه هيلې ئه ليكترؤني (ELL)

- ده توانن دزه كړدنه زؤري 3.0 gph تيبيني بكن، هر وه ها پشكنيني هيلې ماوه يي 0.2 gph و 0.1 gph ئه نجام بدهن كاتيك به دروستي پروگرام كراون.
- په يوه ندي كړدن به ئاميري ئه ليكترؤني ATG له دامه زراوه كه.
- پيوسته ELLD په كان پروگرام بكرين بو ئه وهه په مپي ژيرئاو بكوژيننه وه هر كاتيك دزه كړدنه زؤري هيل به دي كرا.

# پشکنینی سالانه هیل بو بۆری پهستیراو

• شیوهیهکی دۆزینهوهی دزهکردنی ماوهیی بۆری

• پهستان بهکاردههینیت بو دهستنیشانکردنی ئەگهری ههبوونی دزهکردن له هیلهکهدا

• پئویسته سالانه له لایهن پشکنهری رییپدراوی هیل ئەنجام بدریت.

• ئەم شیوازهی پشکنین پئویستی بهوهیه هیلهکان له خزمهتگوزاری دهربکرین له ماوهی پشکنینهکه.





# چاودیری کردنی نیوانی به بهکارهینانی راگری لاوهکی

- شیوهیهک بو دوزینهوهی دزهکردنی ماوهیی بووری
- سهرجهه بووریه پهستینراوه دانراوهکانی دواى 24ى تهموزى 2007
- پیویسته دوو دیواریان یان راگرتتی لاوهکیان ههبیته، و چاودیریکردنی نیوانی بهکاربهینن.
- پیویسته لهگهه ALLD بهکاربیته.
- پیویسته چالهکان بهردهوام چاودیری بکرین و ههستهوهه له ههموو
- چالیک دابنریت کهتیایدا دهشیته بهههمیک دزه بکات و کو بیتهوه.
- چاودیریکردنی نیوانی پیویسته نیه بو بووری مژینی سهلامهته.

# تعمیرات و نگهداری چاه‌ها و بکه

نگهداری  
سهر چاه‌ها و بکه  
که بوری  
دووهمی هیه



# بۆرى دوو ديوار بۆرى لهخۆگيرايى دووهم



بۆرى دوو ديوار  
لهگهڵ سندوقى  
پشكنين



بۆرى دوو ديوار



بۆرى دهركردن

# چاودیری کردنی نیوانی

## تۆ پیویسته چی بزائیت:

- پرهنگه ههستهوهری چال زهنگی ئاگادار کردنهوهی ههله بههوی بوونی ئاو له ناو چالهکان لی بدات.
- ناچالاک کردن یان دهستکاری کردنی ههستهوهریک سهه پیچیهکی تاوانکاریه.
- دهه هینانی ههستهوهریک له شوینی خوی بو دوزینهوهی شله پیشیلکاریه.
- ههستهوهر دهکریت باش کار نهکات؛ بویه، پیویسته سالانه پشکنینی ههستهوهرهکان بکهیت بو دلنیاکردنی دروستی کارکردنیان.



# لہم وینہیہدا چی ہہلہیہ؟



# فۆرمی IM ی مانگانه

ویلاهی تینیسی  
 وزارت زینگه و چاکسازی دارستانهکان و روبارهکان  
 فیرمانگهی تانکی عمبارکردنی ژیرزوی  
 William R. Snodgrass Tennessee Tower  
 Rosa L. Parks Avenue, 12th Floor 312  
 37243 Nashville, TN



## رابطهکردنی ناگادارکردنهوهی چاودیزی کردنی نیوانی مانگانه

نم رابطته بو بهملگهنامهکردنی چاودیزی کردنی نیوانی سیستمکانی تانکی عمبارکردنی ژیرزوی (UST) بهکاردیت که راگری لاومکی هویه. چاودیزیکردنی نیوانهکان بو سرجم سیستمکانی UST پیویسته که له دوی 24 تموزی 2007 دانراون.  
 دذخی همسو ناگادار کردنهویک تومار بکه که له ماهی چاودیزیکردنی رابطتهکراره.  
 لانیکم بو 12 مانگ پاریزگاری لم تومارانه بکه و له سمر داواکاری فیرمانگه بو پینداچوئوه پینشکشی بکه.  
 کویی دذخی مانگههی سرجم هستمههرمکان و رابطتهکانی میژوی ناگادار کردنهوه هاونیچ بکه لهکاتی ماهی چاودیزیکردندا.  
 رابطرتی همسو دذخیکی ناناسایی کارکردن یان بلاو بوئوهی گومالیکراو بکه که دوزراوتسهوه بو فیرمانگهکه له ماهی 72 کاتمیز له کتی دوزینهدکه.  
 بو پشکنیتی پیویستی سالیانهی هستمههر، رابطرتی چاودیزی کردنی نیوانی نملیکترونی سالیانه (1339-CN) توراو بکه

I. زانیاری دامزراوهی UST		II. نهی کهساتهی چاودیزیکردن نهانجام ددهن	
ناسنامهی دامزراوهی UST #		ناو:	
ناوی دامزراوه:		کومیانیا:	
ناونیشان:		شار:	ویلاهی:
شار:	ناوچه:	ژماره تملافون:	
III. یاداشتی ناگادارکردنهوهی چاودیزی کردنی نیوانی			
<p>همسو ناگادار کردنهویک هستمههر تومار بکه که له ماهی 30 ژوژی رابردوو روویداوه لهیگهی بهکارهینتی نم بهشهی رابطتهکراره.                      توماری سرجم نم ناگادار کردنهوه یان بلاو بوئوهه گومالیکراو مکنه بکه که لیکولینومیان لیکراوه و نهمگر پیویستی کرد ، بهملگهی گونجاو هاونیچی نم رابطته بکه.                      نهمگر نامیزی چاودیزیکردنت دهنوانیت رابطرتیکی میژوی ناگادار کردنهوه دوست بکات، نم کات کوپیهکی رابطتهکه هاونیچی نم فۆرمه بکه.</p>			
ماهی چاودیزیکردن (مانگ/سال)		نهمگر هیچ ناگادار کردنهویک نیه، نم کات نم خانیهه نیاری بکه:	
ریکومی ناگادارکردنهوه	شونینی هستمههر و هزکاری ناگادارکردنهوه	باسی کردار نهانجامدراو بکه	



# دوخی ههستهوهر و راپورتیهکانی میژووی ناگادار کردنهوه

INCOM  
INTELLIGENT CONROLS INC  
638 P. O. BOX  
04072 SACO ME  
1-800-984-6266

08/01/1998 12:16 دواى نیوهرۆ

راپورتی دوخی ههستهوهر

ههستهوهری ژماره 1  
ههستهوهری 1  
پاشه

ههستهوهری ژماره 2  
ههستهوهری 2  
پاشه

ههستهوهری ژماره 3  
ههستهوهری 3  
پاشه

ههستهوهری ژماره 4  
ههستهوهری 4  
پاشه

ههستهوهری ژماره 5  
ههستهوهری 5  
پاشه

ههستهوهری ژماره 6  
ههستهوهری 6  
پاشه

ههستهوهری ژماره 7  
ههستهوهری 7  
ههستهوهری ستاندهر

چالاک

ههستهوهری ژماره 8  
ههستهوهری 8  
ناستی نزمی نلویکی زۆر په خوی

چالاک

ههستهوهری 1001-INCON TS

راپورتی دوخ

30ى نابى 2010, كتزمنبر 13:13

دوخی شله

-----  
30ى نابى 2010, كتزمنبر 13:13

1-2 L 1:DISP  
ههستهوهر ناساییه

3-4 L 2:DISP  
ههستهوهر ناساییه

5-6 L 3:DISP  
ههستهوهر ناساییه

7-8 L 4:DISP  
ههستهوهر ناساییه

9-10 L 5:DISP  
ههستهوهر ناساییه

11-12 L 6:DISP  
ههستهوهر ناساییه

13-14 L 7:DISP  
ههستهوهر ناساییه

15-16 L 8:DISP  
ههستهوهر ناساییه

L 9:PREM  
ههستهوهر ناساییه

11L: بن فورقوشم  
ههستهوهر ناساییه

12L: چلی STP ی نوزل  
ههستهوهر ناساییه

13L: چلی PREM STP  
ههستهوهر ناساییه

14L: چلی UNLD STP  
ههستهوهر ناساییه

\*\*\*\*\* کۆتایی \*\*\*\*\*

شلهی قیدهر روت 350-TLS

راپورتی دوخ

راپورتی میژووی ناگادار کردنهوه

---- ناگادار کردنهوهی ههستهوهر ----

2L: چالی PREM STP  
چالی STP

ناگادار کردنهوهی سووتهمهنی  
تهموز 20. 10:01 2017 بهیاتی

ناگادار کردنهوهی سووتهمهنی  
تهموز 3. 3:43 2017 دواى نیوهرۆ

ناگادار کردنهوهی ههستهوهری لهکارکهوتوو  
3ى نایاری 2:25 2017 دواى نیوهرۆ

\*\*\*\*\* کۆتایی \*\*\*\*\*

INCOM  
INTELLIGENT CONROLS INC  
638 P. O. BOX  
04072 SACO ME  
1-800-984-6266

01/04/1999 2:22 دواى نیوهرۆ

ناگادار کردنهوهی ههستهوهر

02:20 دواى نیوهرۆ 01/04/1999

ناستی بهرزى نلویکی زۆر په خوی  
ههستهوهری 16  
ههستهوهری ژماره 16

02:20 دواى نیوهرۆ 01/04/1999

بیری ووشک  
ههستهوهری 12  
ههستهوهری ژماره 12

02:20 دواى نیوهرۆ 01/04/1999

ناستی بهرزى نلویکی زۆر په خوی  
ههستهوهری 8  
ههستهوهری ژماره 8

02:19 دواى نیوهرۆ 01/04/1999

ههستهوهری ستاندهر  
ههستهوهری 15  
ههستهوهری ژماره 15

02:19 دواى نیوهرۆ 01/04/1999

ههستهوهری ستاندهر  
ههستهوهری 7  
ههستهوهری ژماره 7

02:12 دواى نیوهرۆ 01/04/1999

بیری ووشک  
ههستهوهری 4  
ههستهوهری ژماره 4

ناگادار کردنهوهی ههستهوهری 1001-INCON TS

میژوو

و هزارةتی

ژینگه و چاکسازی  
دارستانهکان و روبارهکان



# فورمی پشکنینی سالانه‌ی IM

ویلاهی تینیسی  
 وزارت ژیگه و چاکسازی دارستانه‌کان و روباره‌کان  
 فرم‌نگه‌ی تانگی عمبارکردنی ژیزوی  
 William R. Snodgrass Tennessee Tower  
 Floor #12, Rosa L. Parks Avenue 312  
 37243 Nashville, Tennessee



I. دامسزراوه‌ی UST									
نام: _____									
ناشنامی دامسزراوه‌ی # UST: _____									
ناوی دامسزراوه: _____									
ناونیشان: _____									
شار: _____									
واژی نهنجامده‌ی پشکنین: _____									
کودی پسته: _____									
ریکومرتی تاقیکردنمه: _____									
II. نهم کسه‌ی تاقیکردنمه نهنجام ددهات									
نامسزراوه‌ی هستمه‌ور									
کومپانیای بهرهمه‌پنیز									
مؤدلی #									
شویز:									
<input type="checkbox"/> جوری سوچی سمر ناکوتن: <input type="checkbox"/> جیاکاری <input type="checkbox"/> نهمکردنی جیاکاری <input type="checkbox"/> نامیزی چاودیرکردنی بوشایی <input type="checkbox"/> هستمه‌وری نهنجامدانی کار جیایی <input type="checkbox"/> نامیزی چاودیرکردنی پستان <input type="checkbox"/> نامگذر هستمه‌ور یک چالاک بکرت، سیستمی چاودیری کردنی نیوانی بهم کرداران‌ی خوارومه و‌لام ددهاتمه: <input type="checkbox"/> نامگذار کردنمه‌ی بیستراو <input type="checkbox"/> نامگذار کردنمه‌ی دزمکردنی چاودیری تانگی <input type="checkbox"/> کوزاندنمه‌ی پهمپی ژیرده‌ریایی <input type="checkbox"/> نامگذار کردنمه‌ی نیوانه‌مکردن له دوورومه <input type="checkbox"/> نی تر (دیاری بکه)									
III. زانیاری نامیزی چاودیرکردن و پشکنین (بهمپی نیویست لاپره‌ی دیکه زیاد بکه)									
نامسزراوه‌ی هستمه‌ور									
کومپانیای بهرهمه‌پنیز									
مؤدلی #									
شویز:									
<input type="checkbox"/> نامیزی چاودیرکردنی بوشایی <input type="checkbox"/> نی تر (دیاری بکه): <input type="checkbox"/> نامگذار کردنمه‌ی بیستراو <input type="checkbox"/> نامگذار کردنمه‌ی دزمکردنی چاودیری تانگی <input type="checkbox"/> کوزاندنمه‌ی پهمپی ژیرده‌ریایی <input type="checkbox"/> نامگذار کردنمه‌ی نیوانه‌مکردن له دوورومه <input type="checkbox"/> نی تر (دیاری بکه)									
IV. پشکنینی چاودیری کردنی نیوانی نهملیکرتونی									
نهمک									
پشکنین تمراو بوو									

# چاودیری کردنی نیوانی

## پیویسته چی بکهیت:

- فورمی IM سی مانگانه تهواو بکه و دوخی ههستهوهر و راپورتتهکانی میژووی ناگادار کردنهوهی ههموو 30 رۆژیک هاویچ بکه.
- دوایین 12 مانگی دوای یهکی ئەنجامهکانی دۆزینهوهی دزهکردن ههلبگره.
- له ماوهی 72 کاتژمیر لیکۆلینهوه له سهرجهم ناگادار کردنهوهکان بکه و کرداره ئەنجامدراوهکان توّمار بکه
- له ماوهی 72 کاتژمیر راپورتی ههموو بلاو بوونهوهیهکی گومانلیکراو بکه.
- پشکنینی سالانهی ههستهوهر ئەنجام بده بو دلیاکردنی کرداری گونجاو.

# SIR بۇ دۆزىنەۋەى بىلەۋ بونەۋەى بۇرى

- فۇرمى دۆزىنەۋەى بىلەۋ بونەۋەى ماۋەى بۇرى
- بەھۇى ئەۋەى پىۋانەكان ئەۋ كاتە ۋەردەگىرىن كەۋا سۋوتەمەنىەكە سەرەتا دەخرىتە ناۋ تانكىەكە ۋ كاتىك لە نۆزلەكە دابەش دەكرىت، ئەم رىگايە دۆزىنەۋە بۇ تانكى ۋ بۇرىەكان دابىن دەكات
- پىۋىستە تۆمارى تەۋاۋى SIR سى 12 مانكى رابردوۋ ھەبىت.

# داواکاریه‌کانی بۆری په‌ستینراو

بژارده‌کانی دۆزینه‌وه‌ی ماوه‌یی دزه‌کردنی هیل:

## 1. چاودپیرکردنی مانگانه

– 12 مانگ له SIR یان ئەنجامه‌کانی چاودپیری کردنی نیوانی (gph 0.2)

## 2. پشکنینی توندوتۆلی سالانه‌ی هیل

– له ریغهی پشکنهریکی باوه‌رپیکراوی توندوتۆلی بۆ ریغای پشکنینه‌که. (gph 0.1)

## 3. دۆزه‌هوه ئەلیکترۆنیه‌کانی دزه‌کردنی هیل

– 12 مانگ دهرچوونی ئەنجامی gph 0.2 یان؛ ئەنجامی سالانه‌ی gph 0.1

# پوختهی بۆری پهستینراو

نامرزی دۆزینهوی نزمکردنی بۆری پهستینراو پیویستی به یهک  
دانه ههیه له ستوونی A، و یهک دانه له ستوونی B

ستوونی A		ستوونی B
کارهسات		ماوهیی
دۆزهرهوی دزهکردنی هیللی ئوتوماتیکی (میکانیکی یان کارهبایی)	و	پشکنینی توندوتولی سالانهی هیل (gph0.1)
		ئهجامی سالانهی دۆزهرهوی هیللی دزهکردنی ئهلیکترۆنی (gph0.1)
		ئهجامی 12 مانگی دۆزهرهوی هیللی دزهکردنی ئهلیکترۆنی (gph0.2)
		تۆمارهکانی 12 مانگی SIR (gph 0.2)
		12 مانگی دۆخی ههستههر و راپۆرتهکانی میژووی ئاگادار کردنهوه



# بۆرى مژىن

بەر ھەممەكە لە تانكیەكە وەردەگرتیت بە بەكار ھێنانی پەمپى مژىن لە ناو دابەشكەرەكە.  
بۆرى مژىن بە بوونى پەمپى مژىن لەناو دابەشكەرەكە ئاماژەى پێدەكرتیت (بەدواى پول  
و قایش بگەرىئ).  
ھیچ سەرىكى پەمپى ژىرنائو لە ناو چالەكیە سەر تانكیەكە نیە.

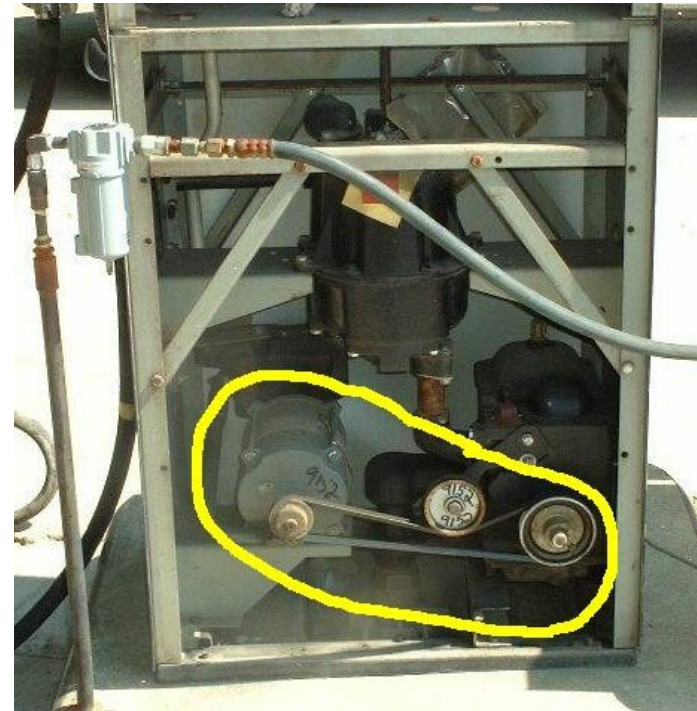
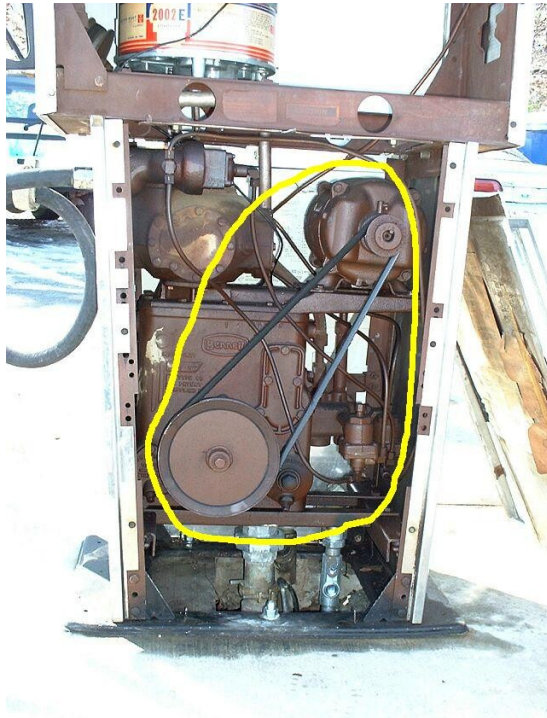

# مژینی سه لامهت، ههروهه ناسراوه به 'مژینی ئهروپی'

دۆزینهوهی دزهکردن پیویست نییه بۆ بۆری مژین که هاوتابیت لهگهل

ئهم دوو مهرجهی لای خوارهوه:

1. بۆریهکه به لای بهر ههمهکه لێژ ده بێتهوه بۆ گهراندنهوه بۆ تانکیهکه ئهگهر مژین نه مینیت؛

و

2. تهنها بهک دههوانهی بیشکنین ههیه له نزیکه پهمپی مژینهکه له ژیرهوهی دابهشکهرهکه (و نهوهک له ناو تانکیهکه).

ئهو بۆریهیهی کهوا ئهم مهرجانهی تیدا بێت پێی دهوتریت **"مژینی سه لامهت"**.

ئهگهر ئهم دوو مهرجه بهدی نهیهن، دۆزینهوهی دزهکردن بۆ بۆری مژین پیویسته.

# دۆزینەوێ دزەکردنی بۆری مژین

ئەگەر مژینی سەلامەت نیە، پیویستە دۆزینەوێ دزەکردنی بۆری بە

یەکیک لەم پڕیگایانە ی خوارەو ئەنجام بەدەیت:

- پشکنینی توندوتولی هیل - هەموو 3 سالیکی پیویستە
- چاودیریکردنی مانگانه - سەرجهم تۆمارە دروستەکانی SIR لە ماوێ دووژدە مانگی رابردوو یان تۆماری چاودیری کردنی نیوانی

# پنویسته چی بزائیت دهر باره ی دۆزینه وه ی دزه کردنی بۆری

- < بزانه چۆن جیاوازی نیوان بۆری پهستتیر او و بۆری مژین بکهیت.
- < پنویسته بۆری پهستتیر او **دوو جۆری** دۆزینه وه ی دزه کردنی ههیه. (کاره سات و ماوهیی)
- < بۆری مژین پنویستی به دۆزینه وه ی دزه کردن نیه ، **ئه گهر** چند مهر جیکی تیدا بوو. (مژینی سه لامهت)
- < بۆری مۆلیده باری لهناکاو که مژینی سه لامهت نیه و پیش 2007/7/24 دانراوه که پنویستی به دۆزینه وه ی دزه کردنه تا 13 ی تشرینی یه که می 2021.

# پرومائی ئەمانەمان کردووە...

- ✓ تانکی و بۆری
- ✓ پریگری کردن له پرژان
- ✓ پریگری کردنی زیادپربوون
- ✓ پارێزگاری کردن له ژهنگهتێنان
- ✓ دۆزینەوهی دزهکردن

دوواتر:

ئاگادارکردنەوه، دامەزراندنی نوێ، مۆتۆر  
دابەشکەری سووتەمەنی

# ئاگادار كردنهوهى دامهزاندن

ئاگادارى دامهزاندن پرۆسهيهكى 2 ههنگاويه:

1. 15 پرۆژ **پيش دامهزاندن**، فورمىكى ئاگادار كردنهوهى پيش دامهزاندن و كرئى تانكى پيشكesh بكه، و

2. 15 پرۆژ **دواى دانانى تانكيهك له دۆخى كار كردن**، فورمى ئاگادار كردنهوه پيشكesh بكه، 1260-CN.

فورمه جيگره وهكانى سووتهمهنى پيوسته پيشكesh بكرين بو ئهو تانكيانهى سووتهمهنيهك لهخودهگرن كه ريزههى 10% ي ئيسانول يان 20% بايوذيلى تيدايه.



# پیش به کار خستی تانکیه که

**پیش** دانانی بهر همه که له ناو تانکیه که بو جاری یه کهم:

1. پیویسته تانکیه کان تو مار بکرین و کریکه شی بدریت.
  2. پیویسته ریگری کردن له رژان و زیادپر بوون ناماده بییت.
- کاتیک بهر همه که بو یهک جار دهخریته ناو تانکیه که:**

1. دست به دوزینه وهی دزه کردن بکه.
2. پشکنینی توندوتولی تانکی و هیلی دابهشکردنی سووته مهنی نه انجام بده **بهر له** **دهر کردنی سووته مهنی.**

3. رهنگه دهمه وانهی تهوافه به کار نهیهت بو ریگری کردن له زیادپر بوون بو سیستمی نویی UST که دواي 13 تشرینی یه کهمی 2018 دامه زرینراوه.

# رپورتی ئهم گورانکاریانه بکه

ئهم گورانکاریانه له دوو خدا پیویسته له ماهی 30 رۆژ به فهرمانگه رابگهیهنریت:

- گورانکاری خاوهنداریهتی؛
- گورانکاری ناویشانی خاوهن یان بهکارخه؛
- گورانکاری له تانکی یان کههستهی بوری یان ناوهپرۆکی تانکی؛
- گورانکاری له خزمهتگوزاری (داخستن یان داخستنی کاتی)

# فۆرمی ئاگادارکردنهوه

- فۆرمی ئاگادارکردنهوه له سههر مائپهر پیمائپهری فهر مانگه که بهر دهسته:

[http://tdec.tn.gov/etdec/DownloadFile.aspx?row\\_id=CN-1260](http://tdec.tn.gov/etdec/DownloadFile.aspx?row_id=CN-1260)

- فۆرمی ئاگادارکردنهوه دهکریت وهر بگیریت له:

فهر مانگهی تانکی عه مبارکردنی ژیرزهوی

William R. Snodgrass Tennessee Tower

Floor<sup>th</sup>12 ,Rosa L. Parks Avenue 312

37243 Nashville, Tennessee

یان له ههریهکیک له 8 نووسینگه کهببب مهیدانی ژینگهی ناوچهیببب.

# هه‌موو دامه‌زراندنه نوێیه‌کان پێویستیان هه‌یه به راگری لاوه‌کی

- سه‌رجه‌م تانکیه‌کان و بۆری په‌ستینراوی نوێ و گۆردراوی دانراو له دوا‌ی 24ی ته‌موزی 2007 پێویسته دوو دیواری هه‌بێت، یان شیوه‌ی دووه‌می له‌خۆگرته‌ی هه‌بێت له‌گه‌ڵ دۆزینه‌وه‌ی دزه‌کردنی چاودێر یکردنی نیوانی.
- راگری لاوه‌کی پێویسته بۆ دابه‌شکهری سووته‌مه‌نی مۆتۆری نوێی دامه‌زرینراو له دوا‌ی 24ی ته‌موزی 2007.
- پێویسته راگری لاوه‌کی رێگری بکات له بلاو بوونه‌وه بۆ ناو ژینگه و بلاو بوونه‌وه له‌خۆ بگریت تا ده‌کریت بدۆز ریته‌وه و لابهریت.
- بۆری مژینی سه‌لامه‌ت پێویستی به راگری لاوه‌کی نیه.

# راگری لاههکی له دامهزراندنی نویدا



چالهکانی راگری دابهشکه که بوری راگرتنی لاههکیان ههیه



# دابەشكەرى سووتەمەنى ئۆتۆمبىل

- لە ژىر راگرى دابەشكەر:
  - پيويستە شلەى بەتوندى بەستراو بىت.
  - پيويستە لەگەل بەر ھەم گونجاو بىت.
  - پيويستە رىگە بە پشكنىنى بينراو بدات.
- پيويستە **سەر جەم** دابەشكەر ھەن بەشيوەى و ەرز پشكنيان بۆ بکرىت.
- پيويستە **پاداشتىكى** پشكنىنەکان \* ھەلبگىرىت.
- \* فۆرمىكى ئەمە دەكرىت لە سەر مالىپەرىمالپەرى فەرمانگەكە بەدەستبخرىت.



# فورمی پیشکنینی دابهشکر



ویلاهی تنیسی  
 وزارت ژینگه و چاکسازی دارستانهکان و روبارهکان  
 فدرمانگی تنکی عمبارکردنی ژیرزوی  
 William R. Snodgrass Tennessee Tower  
 Rosa L. Parks Avenue, 12th Floor 312  
 37243 Nashville, Tennessee

یاداشتی پیشکنینی وهرزی دابهشکر

## رینماییهکان

رینساکلی تنیسی بۆ تانکیهکانی عمبارکردنی ژیرزوی داوای پیشکنینی به چار دمکات که به شویوهی وهرزی بۆ گشت دابهشکرهکانی پیتزول انجام بدیریت. رینسای 0400-18-01-(f)(1)04 داوای نومه دمکات قهاغی دابهشکره که بگریته و پیشکنینی ببنراو بۆ بلای بوونوهی پیتزول انجام بدیریت، لمانش دز مکردن و دلویمکردن، به لایمی کم سن (3) مانگ جارنیک انجام بدیریت. یاداشتیکی نم پیشکنینانه که به لایمی کم دوازه (12) مانگ نیشان بدات، پیویسته له لایمن خلون و ایان بهکار خاس مکه هملیگریت.

رینسای 0400-18-01-(g)(1)04 داوای پیشکنینی ببنراو دمکات بۆ چالی دابهشکر بۆ بوونی پیتزول.

- \* نم فورمه بهکار بهینیهکار پیویسته بۆ تومارکردنی انجامهکانی پیشکنینی ببنراو بهشویوهی وهرزی بۆ هر دابهشکر یک له شوینهکه.
- \* بۆ هر شوینیک پیویسته فورمیکی جیواز بهکار نیت بۆ هر . نامازه به سال یکه که نم فورمی تندا بهکار هاتوه له شوینی دابنکراو.
- \* بهشی پیویسته نم فورمه شوینی بۆ حوت دابهشکر همه. نهمگر زیاتر له حوت دابهشکر لم شوینه همیت، نوای فورمهکه بهکار پیویسته.
- \* نهمگر هیچ دز مکردن یان دلویمکردن تنیسی نهمگریت، به OK هینا له ستون و ریزی پیویستیدار بکه.
- \* نهمگر دز مکردن یان دلویمکردن تنیسیکار، له ستونی پیویستیدار دیاری بکه و نامازه به کرداری انجامدراو بکه. هر بهر همیکی نو چالی دابهشکره که لایمه.
- \* پیویسته ریکاری پیویست بگریته بهر بۆ چاککردنوهی هر دز مکردن یان دلویمکردنی تنیسیکار. نهمگر هیچ چالیکی لمخوگرنتی دابهشکر تمیت، پیویسته دز مکردن و دلویمکردن راپورت بگریته
- \* دگ بلای بوونوهی دلنیاکاره بهگریزی رینسای 05-0400-18-01 و 06.
- \* دوایین پیشکنینی 12 مانگ هملیگره و بۆ پیشکنینی ویلاهی با بهردمست نیت.

UST دامزراوه		زانیاری	
نوم	نامنامهی دامزراوه#:	شار:	کودی کلینی یوسته:
نوم نیشان			

## سئل

رینکومتی پیشکنین	دابهشکری #1	دابهشکری #2	دابهشکری #3	دابهشکری #4	دابهشکری #5	دابهشکری #6	دابهشکری #7
	باشه	باشه	باشه	باشه	باشه	باشه	باشه
	دز مکردن	دز مکردن	دز مکردن	دز مکردن	دز مکردن	دز مکردن	دز مکردن

کرداری انجامدراو نهمگر دز مکردن تنیسی بگریته

و(ژوکان)ی نم کسمی پیشکنینی انجامدراوه

رینکومتی پیشکنین	دابهشکری #1	دابهشکری #2	دابهشکری #3	دابهشکری #4	دابهشکری #5	دابهشکری #6	دابهشکری #7
	باشه	باشه	باشه	باشه	باشه	باشه	باشه
	دز مکردن	دز مکردن	دز مکردن	دز مکردن	دز مکردن	دز مکردن	دز مکردن

وزارهتی

ژینگه و چاکسازی  
 دارستانهکان و روبارهکان



# UDC (له ژیر له خوگرتنی دابهشکهر)



له ژیر چالی  
له خوگرتنی دابهشکهر

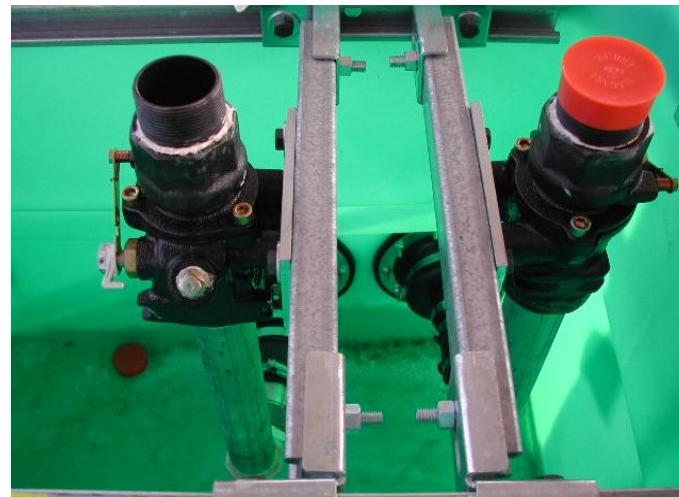

دهمهوانه  
کاریگری/پرین

# UDC و گۆرینی دابهشکەر

- UDC پێویسته کاتیکی دابهشکەر و "کەر هسته‌ی به‌ستنه‌وه" ده‌گۆردرین.
- کەر هسته‌ی به‌ستنه‌وه بریتیه له کەر هسته‌ی خواره‌وه:
  - ده‌مه‌وانه‌ی کاریگه‌ری/بهرین سیسته‌می په‌ستینراوه
  - ده‌مه‌وانه‌ی پشکنینه‌ی په‌کخراوه له سیسته‌مه‌کانی مژین

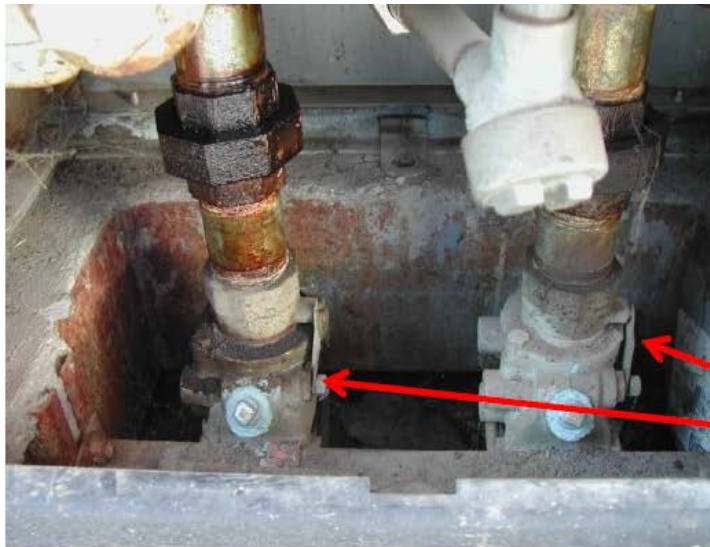

ده‌مه‌وانه‌ی پشکنینه‌ی په‌کخراوه

ده‌مه‌وانه‌ی کاریگه‌ری

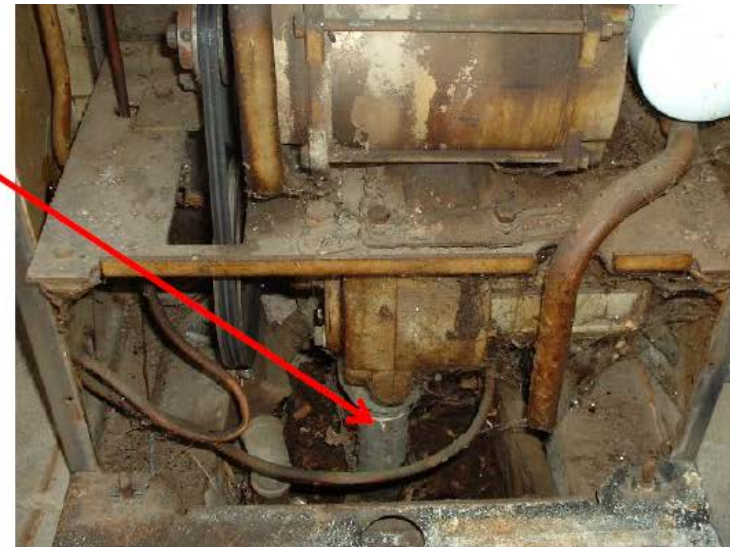

# پرومائی ئەمانەمان کردووہ...

✓ تانکی و بووری

✓ ریگری کردن له پرژان

✓ ریگری کردن له زیادپربوون

✓ پاریزگاری کردن له ژهنگهینان

✓ دۆزینەوہی دزه کردن

✓ ئاگادار کردنەوہ، دامەزراندنی نوئی، و دابەشکەری سووتەمەنی

ئۆتۆمبیل

دوووتر:

**TOS**، هەلگرەتی تۆمار کردنەکان، و بلاو بوونەوہ گومانلیکراوہکان

# نئیستا کار ناکات (TOS)

- پیویستی به پیشککشکردنی فورمی ناگادارکردنهوی هموارکراوه له ماوهی 30 رۆژ ههیه.
- نهگهر تانکیهکان ئینجیک یان کهمتر شلهیان تیدا بیت نهوا دهستنیشانکردنی بلاو بوونهوی مانگانه پیویست نیه.
- سیستهمی پاراستنی کاتودی (نهگهر ههبیت) پیویسته به کارپیکراوی بمینیتتهوه که ئەمانه دهگریتهوه
  - تازهترین دوو پشکنینی پاراستنی کاتودی 3 سالی.
  - سی تازهترین خویندنهوی بگوری تهزووی 60 رۆژی.
- نهگهر TOS بو زیاتر له 3 مانگ بوو، پهپهکان، هیلهکان و سه‌پۆشهکان و کههستهی یاریده‌دهر پیویسته بیاریزین.
- پیویسته دۆزینهوی بلاو بوونهوه نهوا کاته ئەنجام بدریت که زیاتر له 1 ئینجی بهر هه‌مه‌که دهخریته ناو تانکیه‌که.
- کاتیک تانکیه‌کان ده‌که‌ونه‌وه کار فورمیکی ناگادارکردنهوی هموارکراو پیویسته له ماوهی 30 رۆژ پر بگریتهوه، دیاریبکات کهوا تانکیه‌کان له نیستادا له‌کارن.



# ئەمە ھەنگرتتى تۆمارەكان نپە





# داواکاریه‌کانی هه‌لگرتتی تۆمار

بیویسته ئەم تۆمارانە هه‌لگرتی:

1. تۆماره‌کانی دۆزینه‌وه‌ی دزه‌کردن
2. تۆماره‌کانی پاراستنی کاتۆدی
3. تۆماره‌کانی چاککردنه‌وه
4. تۆماره‌کانی داخستن
5. تۆماری دامه‌زراندن و کرداری

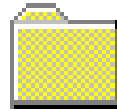

# باشترین کرداری بهر یوه بردن بو هه لگرتتی تومار

پاریزگاری کردن له  
به لگه نامه ی پابه ندبوون له  
ئاستیکی 3 نه لقه یی له گه ل  
به لوعه / دابه شکر ده کریت  
ده سنیشان کردنی زانیاری بو  
پشکنین ئاسانتر بکات.

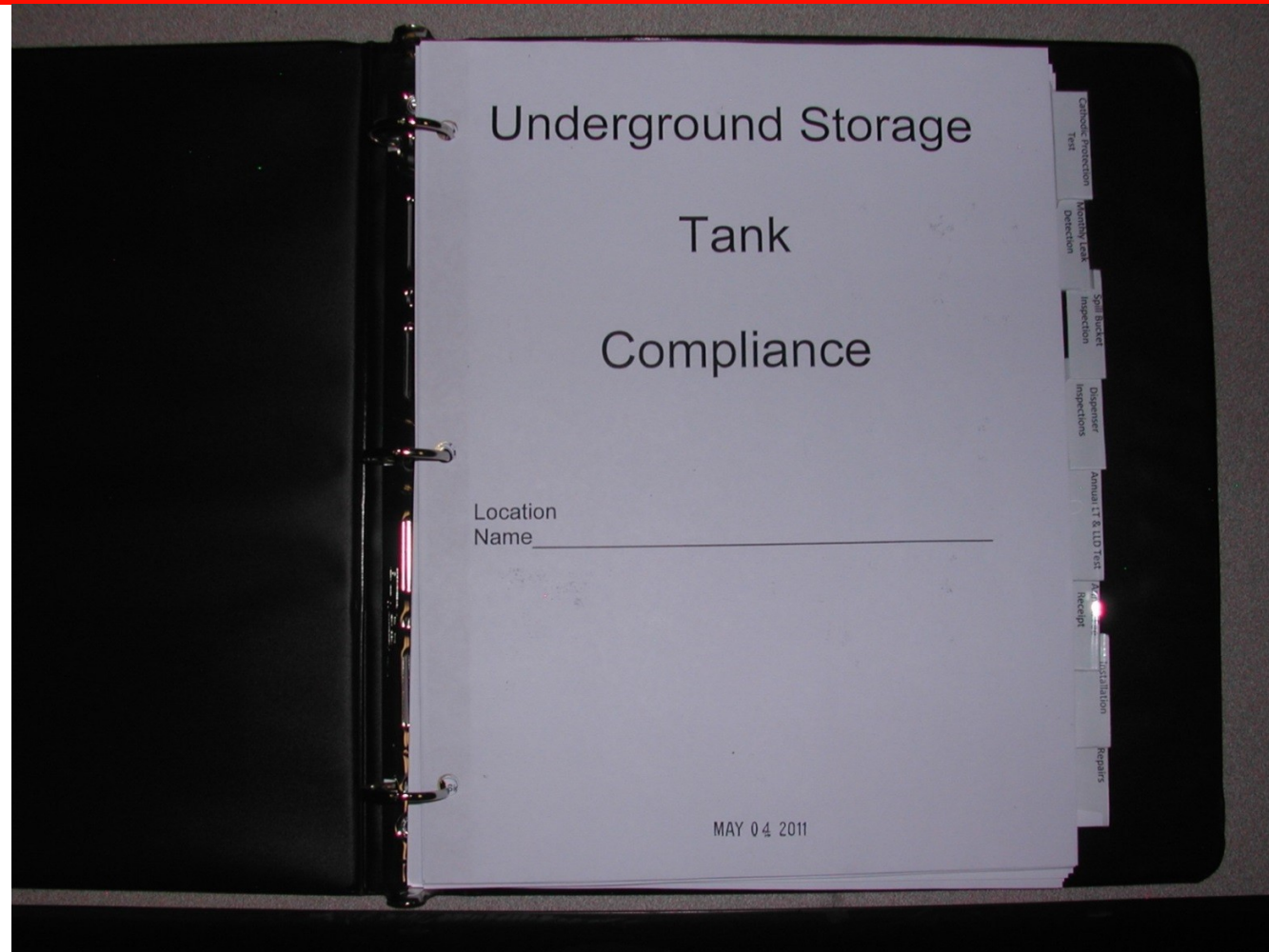



# نهم تو مارانه‌ی چاکردنه‌وه‌ی خواره‌وه بیاریزه

1. سهرجهم تو ماره‌کانی چاکردنه‌وه‌ی تانکی و بوری به دریژی به  
ماوه‌ی کارکردنی سیستمی UST هه‌لبگره.

2. تو ماره‌کانی ریزبهستی تانکی یان نوئیکردنه‌وه‌ی تانکی به دریژی به  
ماوه‌ی کارکردنی سیستمی UST هه‌لبگره.

# هەنگرتتی تۆماری دۆزینەوهی بلاو بوونەوه

1. 12 مانگی ئەنجامهکانی پشکنینی دزهکردن
2. ئەنجامهکانی پشکنینی سالانەیی پشکنینی دزهکردنی هیل
3. پشکنینی توندوتولی سالانەیی هیل یان 12 مانگی ئەنجامهکانی چاودیریکردنی بۆری
4. پێویستە ئەنجامهکانی پشکنینی توندوتولی هیلێ مژینی سهلامەت به لایەنی کەم بۆ ماوهی 3 سال بهیلدریتەوه.
5. تۆمارهکانی چاککردنەوهی سهرحەم سیستەمی پشکنینی دزهکردن، خزمەتگوزاریهکان، یان چاککردنەوه 1سال له رۆژی چاککردنەوه که هەلبگیردریت.

# ههنگرتتی تۆماری پاراستنی کاتۆدی

1. دوایین دوو پشکنینی پاراستنی کاتۆدی.

پێویسته ههموو 3 سأل جاریک له لایهن پشکنهری پاراستنی کاتۆدی ئهنجام بدرین)

2. دوایین سئ پشکنینی بگۆری ووزه کاتیکی تهزووی کارتییکراو بهکار دیت.

(پێویسته ئهمانه ههموو 60 رۆژ جاریک له لایهن خاوهنی تانکی یان بهکار خهروه ئهنجام بدرین)



# هه‌لگرتی داخستنی هه‌میشه‌یی

ئهو تۆمارانه‌ی که پابه‌ندبوون به مهرجه‌کنی **داخستن** نیشان دده‌دن و پئویسته هه‌لسه‌نگاندنی داخستن بۆ ماوه‌ی **3 ساڵ** له ته‌واوکردنی به‌رده‌وامبیتله لایهن:

📁 - خاوه‌نی پێشووتر که سیسته‌می UST داخستوو هه، **یان**

📁 - خاوه‌نی ئیستا بۆ شوینه‌که, **یان**

📁 - ناردنی ئەم تۆمارانه بۆ فهرمانگه‌که.

# پرومائی ئەمانەمان کردووه...

- ✓ تانکی و بۆری
- ✓ پریگریکردن له دزهکردن
- ✓ پریگری کردن له زیده پربوون
- ✓ پاریزگاری کردن له ژهنگهتیان
- ✓ دۆزینهوهی دزهکردن
- ✓ ئاگادارکردنهوه، دامهزراندنی نوێ، و دابهشکهری سووتهمهنی ئۆتۆمبیل
- ✓ TOS، و ههنگرتنی تۆمار،

دوواتر:

نیشانهی سوور، بهرپرسیاریهتی دارایی، بلاو بوونهوه

# نیشانه سورەکان



# چەند وشەيەك دەربارەي گەياندنە ناياسايەكان...

- ئەو كاتە پروو دەدات كە گەيەنراوەكان بە تانكيەكان دەگەيەنرین كە بە سوور نیشانكراون.

- پیشیلکاری خاوەنی تانكيەكە و كۆمپانیای گەياندن

- پۆلینی ویب بۆ ئاگادار كردنەوی كۆمپانیایكانی گەياندن لەو شوینانەي نیشانەي سوور كراون.

[https://www.tn.gov/environment/program-areas/ust-underground-storage - tanks/ust/sites-under-delivery-prohibition.html](https://www.tn.gov/environment/program-areas/ust-underground-storage-tanks/ust/sites-under-delivery-prohibition.html)



ناگادار کردنہوی ناوہراست و خورہہ لاتی تینیسوی: کارلی ترینت | کرتہ بکہ ہؤ زانیارہکانی TBI



تانکی عمبارکردنی ژیرزہوی

پہیامی فہرمانگہی تانکی عمبارکردنی ژیرزہوی بریتہیہ لہ پاراستنی تہندروستی و ژینگہی مرؤف لہ رینگہی رینگری کردن لہ ہلاو ہونہوی پیتروئل لہ داہاتوودا لہ ژیرزہوی و چارسہرکردنی پیسہوونی تانکی عمبارکردنی ژیرزہوی پیتروئلی ٹیستا

پہیوہندی و پینشہاتہکان

زیاتر بخوینہوہ

نہو شوینانہی قہدہغن

مہر گہانہنگ پینشہاتہکان  
مہر گہانہنگ پینشہاتہکان  
گہانہنگ دکریت ہیلہ ہوی ہون لہ ایک تا \$10,000  
68-215-121 T.C.A.  
لارڈنی انشہای رینگہ پینشہاتہکان  
ہوری C ہونہ  
پہوہندی بہ فہرمانگہی UST ہکہ بہ ژانزہ (615) 532-0945

نہو دامہزراوانہی لہم لیستہ دہر دہکمون ناہیت گہمانراوی پیتروئل و دہر بگر، و ناہیت پیتروئل ہقر و شہر.

فورمہکان و رینوینی

زیاتر بخوینہوہ

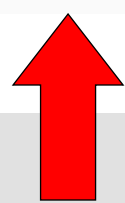

# رپورټکردنی بلاو بوونهوه

## پيوسته سهرجهم بلاو بوونهوه په کی گومانلیکراو یان دوویاتکراوهکان له ماوهی 72 کاتر میږ به فرمانگه که رابگه پهنریت!

نمونه‌ی بلاو بوونهوه گومانلیکراوهکان:

- راپورتي مانگانه‌ی شکست هاتووی ATG
- راپورتي مانگانه‌ی شکست هاتووی SIR
- دوو راپورتي کوتایي پی نه هاتووی به‌دوای په‌کی SIR
- پشکیني شکست خوار دووی مانگانه‌ی 0.2 ELLD
- پشکیني شکست خوار دووی مانگانه‌ی 0.1 (چونه ژووره‌وه‌ی له‌ناکاو‌ی ناو، ده‌ست به‌ردابوونی ناریکخراو و هتد) ELLD (نه‌گهر پشکیني 12 مانگی 0.2 gph به‌ر ده‌ست نه‌بیت)
- \*پشکیني سالانه‌ی شکست خوار دووی هیڼ\*
- ناگادار کردنه‌وه‌ی نیوانی تانکی بارودوخی نائاسایی کار کردن

## بوجی زور گرینگه که بلاو بوونهوه‌ی گومانلیکراو راپورت بکړیت؟



# بهرپرسيارپهتي دارايي

رئینماییه کانی UST ی تینیسى نئوه دیاری دهکات کهوا خاوهن یان بهکار خهر پیویسته له پرووی داراییهوه بهرپرسيار بیټ له دزهکردن له سیسته می UST. نهمه بهواتای:

1. پیویسته بتوانیت پاره ی تیچووی پاککردنهوه ی پیسبوون بدهیت، و/یان بو
2. قهره بوو کردنهوه ی لایهنه کانی سییه م بو زیانی کهلوپهل و/یان برینداری جهسته یی.

تیچووی پاککردنهوه ی بلاو بوونهوه دهکریت

## بهرز بیټ

# يارمهتی بهردهسته

تینیس پالپشتی دارایی ههیه بو پالپشتیکردن لهم تیچووانه، بهلام  
خاوهنهکانی تانکی پیویسته پاره ی بهشیکی پاکردنهوی  
تیچوو هکان بدن.

دهتهوئیت کامه بهشی تیچوو هکان  
بدهیت؟

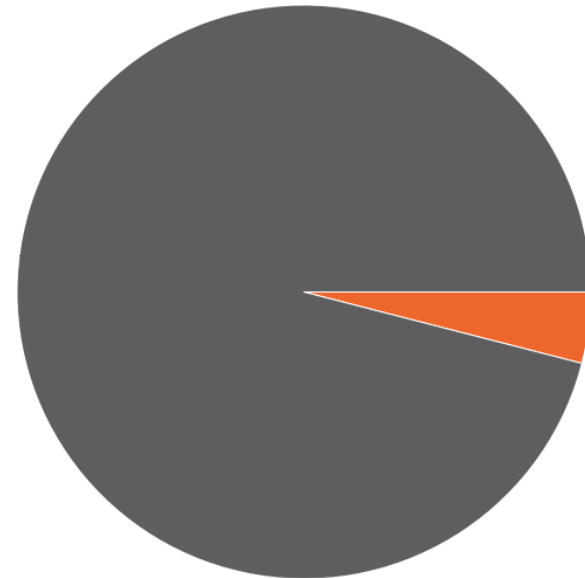

تیچوو ی پاکردنهوه

# پالپشتی دارایی تانکی عه‌بارکردنی پیتروولی ژیرزه‌وی

- پالپشتی دارایی پالپشتی دارایی UST دامه‌زرا بۆ یارمه‌تیدانی خاوه‌نی تانکیه‌کان تا تیچووی چاره‌سهری بلاو بوونه‌وه پیتروول بدهن.
  - پالپشتی دارایی پالپشتی دارایی:
    - کری سا‌لانه‌ی تانکی (\$125 بۆ یه‌ک تانکی یان ژورو‌وچکه‌ی تانکی)
    - کری بیمه‌ی ژینگه‌یی چوار یه‌کی سه‌نتیک (0.4¢) بۆ یه‌ک گالون بۆ هر گالونیکه‌ی به‌رهمه‌ی پیتروولی هاورده‌کراو بۆ ناو تینیسی و به‌رهمه‌ نهوتیه دروستکراوه‌کان له تینیسی
  - پالپشتی دارایی پالپشته داراییه‌کان به بری 2 ملیون دۆلار هاوکاری ده‌به‌خشیت بۆ بلاو بوونه‌وه و تا 1 ملیون دۆلاریش بۆ زیانه‌کانی لایه‌نی سییه‌م.
  - تا ئه‌مه‌رو، پالپشتی دارایی پالپشته داراییه‌که زیاتر له 344 ملیون دۆلاری خه‌رجکردوه بۆ پاک‌کردنه‌وه.
  - ئاستی لیستی پالپشتی دارایی ("لیداش‌کینراو") \$20,000 دۆلاره بۆ هر پرووداویک (بلاو بوونه‌وه).
- \* خاوه‌نه‌کانی تانکی پیوسته یه‌که‌م بری \$20,000 بدهن بۆ تیچووی گونجاوی په‌یوه‌ست به پاک‌کردنه‌وه و/یان یه‌که‌م بری \$20,000 بۆ زیانه‌کان که‌وا به‌هۆی لایه‌نی سییه‌م دروست بووه به‌گویره‌ی حوکمی به‌خشرای دادگا پینش ئه‌وه‌ی بکریت یارمه‌تی له پالپشتی دارایی پالپشته داراییه‌که وهر بگیریت.

# دهسگه‌يشتن به پالېشتی دارايیپالېشته داراييه‌که

## بؤ دهسگه‌يشتن بهم پالېشتی داراييه:

1. پيوسته شايسته‌بوونی پالېشتی دارايی دیاری بکهیت و پاريزگاری لی بکهیت

- تومارکردنی هر UST يهک له لای فهرمانگه‌که.
- دانی ههموو تیچوو‌هکانی سالانه‌ی تانکی بؤ هر دامه‌زراوه‌یهک له کاتی خویدا.

2. بلاو بوونه‌هیهک له شویننکی شايسته‌ی پالېشتی دارايی پيوسته له لایهن پالېشتی دارايی پالېشته داراييه‌که روومال بکریت بهو واتایه‌ی له کاتی بلاو

بوونه‌هیهک، پيوسته خاوه‌نه‌که پابه‌ندبوون نیشان بدات له‌گه‌ل:

- پیکهاته‌ی جیبه‌جیکراوی UST
- داواکاریه‌کانی دوزینه‌وی دزه‌کردن
- داواکاری کرداری
- داواکاریه‌کانی راپورتکردن (راپورتکردنی بلاو بوونه‌هیهک یان بلاو بوونه‌وی گومانلیکراو بؤ فهرمانگه‌که له ماوه‌ی 72 کانترمی‌ر).

خاوه‌نی تانکیه‌کان به‌یرسن له تیچووی دارايی

بلاو بوونه‌وه روومال نه‌کراوی پالېشتی دارايیپالېشته داراييه‌که!

# کهترین ئاست...

ئەگەر چی پرەنگە دامەزر او هیک شایستە پالپشتی دارایی بییت، داواکاریهک بو  
یاکر دنه هیک له دامەزر او هیک پرەنگە پرەت بکریتەوه ئەگەر دامەزر او هیک  
پابه‌ندبوونی نه‌بوو بییت له کاتی روودانی بلاو بوونه‌هه.  
رینگه مه‌ده ئەمهت به‌سه‌ر بییت.



# پرومائی ئەمانەمان کردووه...

- ✓ تانكى و بۆرى
- ✓ پىگىرى كردن له پىژان
- ✓ پىگىرى كردن له زىادپىربوون
- ✓ پارىزگارى كردن له ژەنگهينان
- ✓ دۆزىنهوهى دزه كردن
- ✓ ئاگادار كردنهوه، دامەزراندنى نوئى، و دابەشكەرى سووتەمهنى ئۆتۆمبىل
- ✓ TOS، و هەنگرتنى تۆمار،
- ✓ نيشانهى سوور و بەرپرسىارىهتى دارايى

دوواتر:





کاتی پشکنین!

# زانیاری په یو هنډیکردن: نووسینګه ی مهیدانی

1 حوزه پیرانی 2020

فهرمانګه ی تانګی عه مبارکردنی ژیرزهوی تئیسې

نووسینګه ی مهیدانی ژینګه ی

Floor, TN Tower #12  
Rosa L. Parks Ave 312  
37243 Nashville, TN

6155320945  
(فانکس) 6155320199

<https://www.tn.gov/environment/program-areas/ust-underground-storage-tanks.html> : مالبهر

ناونیشانی نووسینګه ی ناوهندی

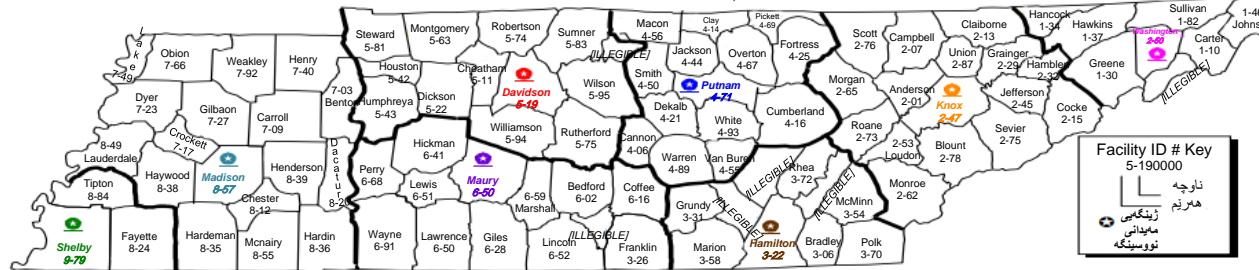

**نووسینګه ی مهیدانی شاری**

**JOHNSON** - Washington County - 1 Region  
90 - Silverdale Rd 2305  
37601-2162 Johnson City, TN  
854-5400 (423)  
(Fax) 854-5401 (423)

(854-5441).....Kevin Rice  
(854-5391).....Don Taylor\*  
(854-5459).....Mark Braswell\*  
(854-5444).....Mitzie Berry  
(854-5443).....Margaret Greene  
(854-5486).....Heather Mott  
(434-6625).....Dustin Turner

\*ناونیشانی تری نووسینګه ی ناوهندی

**نووسینګه ی مهیدانی**

**NASHVILLE** - Davidson County - 6 Region  
19 - R. S. Gass Blvd 711  
7000-Nashville, TN  
687-7000 (615)  
(Fax) 687-7078 (615)

(532-0989).....Rhonda Key  
(532-0987).....Carrie Ancell  
(687-7093).....Robert Wilson  
(687-7096).....Mark Brinton  
(253-3994).....Paige Ottenfeld  
(687-7094).....Ethan Ralph  
(532-0123).....Jo McCrary  
(532-0141).....Kim Kirk

\*\* نرژیه پندری نووسینګه ی مهیدانی Nashville

**نووسینګه ی مهیدانی**

**KNOXVILLE** - Knox County - 2 Region  
47 - Middlebrook Pike 3711  
37921-5602 Knoxville, TN  
594-6035 (865)  
(Fax) 594-6105 (865)

(594-5448).....Holly Marlowe  
(594-5449).....Chris Lewis  
(594-5455).....Todd Bixler  
(594-5454).....Kyle Beverly  
(594-5508).....Jessica De Hope  
(594-5586).....Rick Huchison  
(594-2145).....David Stone  
(594-5586).....Killen Middleton  
(594-2145).....Doug Cantrell\*

**نووسینګه ی مهیدانی**

**COLUMBIA** - Maury County - 6 Region  
60 - Hampshire Pike 1421  
38401 Columbia, TN  
380-3371 (931)  
(Fax) 380-3397 (931)

(840-4145).....Dale Robinson  
(840-4146).....Mark Mashburn  
(840-4147).....Steve McMahan

(687-7089).....John Wright\*\*  
(687-7095).....Drew Storm  
(687-7086).....Katrina Hunter  
(253-3236).....Hannah Nodell

**نووسینګه ی مهیدانی**

**CHATTANOOGA** - Hamilton County - 3 Region  
33 - Hamilton County - 3 Region  
#206 Riverfront Parkway, Suite 1301  
37402 Chattanooga, TN  
634-5745 (423)  
(Fax) 634-6389 (423)

(634-5737).....Randy Slater  
(634-5722).....Donene Beckett  
(634-5760).....Nigel Luther  
(634-5850).....Bruce Rohrbaugh  
(634-5723).....Tonya Spence Casson  
(634-6024).....Ricky Cathey

**نووسینګه ی مهیدانی**

**JACKSON** - Maury County - 8 & 7 Region  
57 - Hollywood Drive 1625  
38305 Jackson, TN  
512-1300 (731)  
(Fax) 661-6283 (731)

(512-1342).....Ronda Johnson  
(512-1344).....Ben Rowsey  
(512-1346).....Alan Dodge  
(512-1345).....Jarrod Slaughter

**نووسینګه ی مهیدانی**

**COOKEVILLE** - Putnam County - 4 Region  
71 - South Willow Ave 1221  
38506 Cookeville, TN  
520-6688 (931)  
(Fax) 432-6952 (931)

(520-6669).....Randy Slater  
(520-6671).....Stacey Clark  
(520-6662).....Sara Kenney  
(520-6670).....Justin Evans

**نووسینګه ی مهیدانی**

**MEMPHIS** - Shelby County - 9 Region  
79 - Wolf Lake Drive 8383  
38133-4119 Bartlett, TN  
371-3000 (901)  
(Fax) 371-3170 (901)

(371-3032).....Jeff Phillips  
(371-3161).....Roshanda Forsythe  
(371-3124).....Kari Bouzeid  
(371-3037).....Kevin Bruce  
(371-3036).....David Groce  
(371-3034).....Casey Norris  
(371-3030).....Jonathan Wilson  
(578-3030).....Kyle Moore

وزارتتی

ژینګه و چاکسازی  
دارستانه کان و روباره کان

